



VS manufaktur
licht + objekt

Kollektion 2025

In unserem Hause fertigen wir 2 LEUCHTEN-KOLLEKTIONEN.



Bei den Leuchten der **VS Manufaktur Kollektion** trifft zeitlos-klassisches Design auf moderne technische Gegebenheiten – auf Nachhaltigkeit, Qualität und Wertbeständigkeit.

Die Klassiker der bekannten **Florian Schulz Modelle**, werden weiterhin in gewohnter Qualität gefertigt und das Design bleibt bewahrt. Technik und Bedienung wurden teilweise modernisiert.

Getüftelt und produziert wird in der schwäbischen Manufaktur, mit einem ausgesuchten, 10-köpfigen Team erfahrener Handwerker.

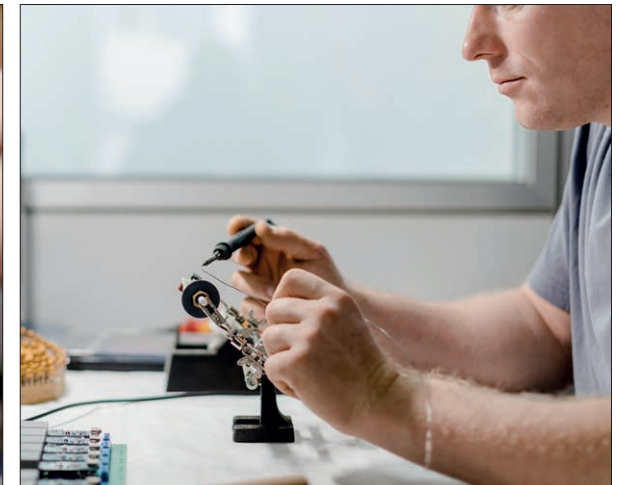

Jede Leuchte ist ein nahezu handgefertigtes Unikat und auf eine sehr lange Lebensdauer ausgerichtet.

Kollektion 2025

Ab sofort sind nur noch die in dieser Liste aufgeführten Modelle lieferbar.
Es gelten ausschließlich die technischen Daten in dieser Preisliste.

Alphabetischer Index

	Seite		Seite		Seite
ALEA.....	53	MYOS T.....	19	TAU.....	38
ALIA.....	53	NOSTALGIA-D.....	58	TES.....	44
BEO.....	54	NOSTALGIA-S.....	25	TOA.....	37
BLOC.....	57	NOSTALGIA-T.....	36	TOLED.....	46
neu 2024:		NOSTALGIA-W.....	47	TOPAN.....	39
BullEYE-DW.....	8 – 9	OLA.....	62	VAO.....	51
BullEYE-S.....	22	ONE 58.....	10	VAYO.....	15
BullEYE-T.....	34 – 35	ONE 80.....	11	WED.....	55
CERVANTES.....	31	ONOS 40.....	70 – 71	YON.....	30
DROP.....	24	ONOS 55.....	68 – 69	YON G.....	30
DUOS 36.....	64 – 65	ORA.....	40	YON T.....	41
ELAS.....	43	OVA.....	12		
ELAS S.....	43	OVETTE.....	13		
ERA.....	56	P80.....	74 – 75		
EREA.....	59	PEN.....	76 – 77		
ESA.....	42	PIN d.....	23		
GEA.....	52	PIN T.....	45		
GELA.....	63	PIN W dim.....	50		
INAS.....	28	POSA 36.....	66 – 67		
INAS SD.....	28	SELA.....	61		
LESAN M.....	29	neu 2025:			
LESAN S.....	29	SERPENTI.....	72 – 73		
LIN.....	27	SERPENTI-T.....	32 – 33		
LONEA.....	16	SERPENTI-W.....	48 – 49		
LONEA SD.....	16	SOLA 80.....	60		
LOT.....	17	STE.....	26		
MESA.....	14	TAOS.....	20		
MYOS.....	18	TAOS SD.....	21		

Kollektion

	Seite
Strahler:.....	8 – 9
Leuchter:.....	10 – 14
Raumstrahler:.....	15 – 21
Leseleuchten:.....	22 – 31
Tischleuchten:.....	32 – 46
Wandleuchten:.....	47 – 57
Deckenleuchten:.....	58 – 63
Pendelzugleuchten:.....	64 – 71
Pendelleuchten:.....	72 – 77

Informationen zu Grundmaterial, Lackierungen und Pflege

Grundmaterial Messing

Messing ist eine Kupferknetlegierung und besteht aus Kupfer und Zink. Wir verwenden Messing mit einem Zinkanteil von ca. 37%. (heute: CuZn37, früher: Ms63).

Dadurch hat es die gelblich-goldene Farbe.

Die Oberfläche kann poliert, mattiert oder brüniert werden.

Der Anlaufschutz wird mit Zaponlack 1-2 Jahre gewährleistet.

Als Grundmaterial bekommen wir Messingtafeln,

Messingrohre und Messingvollmaterial geliefert.

Das bearbeiten wir dann vom ersten Sägeschnitt bis hin zur fertigen Leuchte alles in unserer Manufaktur in einem Haus.



Ms – Messing poliert, lackiert

Die Oberfläche ist hochglanzpoliert und mit Zaponlack lackiert. Der Zaponlack kann nur abgestaubt werden.

Falls ein Fleck durch Mücken o.ä. entfernt werden muss, maximal mit leicht angefeuchtetem Baumwolltuch vorsichtig und nur auf dieser Stelle leicht reiben. Der Zaponlack kann durch zu starken Druck durchgerieben werden. Auf Wunsch können wir die Leuchten gegen Aufpreis auch mit 2K-Lack versiegeln.



Cr - Messing verchromt - unsere widerstandsfähigste Oberfläche

Die Oberfläche ist hochglanzpoliert und galvanisch vernickelt,

anschließend verchromt. Das Aussehen ist blau-silber. Eine sehr unempfindliche Oberfläche, welche weder anläuft, oxidiert und problemlos mit Spülmittel gereinigt werden. Eine normale Politur für Messing/Chrom kann ebenfalls verwendet werden. Bitte nur ein normales Baumwolltuch verwenden.



Bd - Messing dunkel brüniert, lackiert

Die Oberfläche wird matt gebürstet und anschließend brüniert. Das Brüniere von Messing ist ein traditionelles Verfahren. Das Messing wird erst mit Bimsmehl (gemahlener Lavastein) stark vorgerieben, mit Wasser gespült und mit einem Wechselbad von Lauge und Säure gefärbt. Die eigentliche „Bräune“ sitzt unter der Anlaufschicht und wird nochmals ausge-

rieben. Der Vorgang wird nochmals wiederholt, um eine dunklere Oberfläche zu erzielen. Anschließend wird alles gereinigt und mit Zaponlack lackiert. Die Oberfläche dunkelt mit der Zeit nach. Lötstellen mit Silberlot sind sichtbar, da das Silber keine Farbe annimmt. Bei der dunkleren Färbung sind die Silberlotstellen stärker sichtbar als beim normalen Brüniere. Der Zaponlack kann nur abgestaubt werden. Falls ein Fleck durch Mücken o.ä. entfernt werden muss, maximal mit leicht angefeuchtetem Baumwolltuch vorsichtig und nur auf dieser Stelle leicht reiben. Der Zaponlack kann durch zu starken Druck durchgerieben werden. Auf Wunsch können wir die Leuchten gegen Aufpreis auch mit 2K-Lack versiegeln.

Zaponlack

Der Zaponlack besteht hauptsächlich aus Kollodiumwolle, welche ein natürliches Cellulosenitrat ist. Unser Zaponlack ist farblos und dient ausschließlich zum Oxidationsschutz (Anlaufschutz). Die Kollodiumwolle zersetzt sich mit der Zeit und die polierte oder matte Oberfläche dunkelt gleichmäßig ab. Unter keinen Umständen darf der Zaponlack feucht abgerieben werden! Dadurch wird die Struktur des Lacks beschädigt und die Oberfläche wird trüb und fleckig. Durch die Säure des Handschweises oder Handcremes kann der Lack an den berührten Stellen dunkel bis schwarz anlaufen. Zaponlack ist der einzige Lack, welcher auf Messing, Kupfer und Chrom eine saubere Verbindung eingeht.



Mt - Messing matt gebürstet, lackiert

Die Oberfläche ist matt gebürstet und mit Zaponlack lackiert. Der Zaponlack kann nur abgestaubt werden.

Falls ein Fleck durch Mücken o.ä. entfernt werden muss, maximal mit leicht angefeuchtetem Baumwolltuch vorsichtig und nur auf dieser Stelle leicht reiben. Der Zaponlack kann durch zu starken Druck durchgerieben werden. Auf Wunsch können wir die Leuchten gegen Aufpreis auch mit 2K-Lack versiegeln.



Cu - Messing verkupfert, lackiert

Die Oberfläche ist hochglanzpoliert und wird anschließend galvanisch verkupfert.

Als Anlaufschutz wird die Oberfläche mit Zaponlack lackiert. Der Zaponlack kann nur abgestaubt werden. Falls ein Fleck durch Mücken o.ä. entfernt werden muss, maximal mit leicht angefeuchtetem Baumwolltuch vorsichtig und nur auf dieser Stelle leicht reiben. Der Zaponlack kann durch zu starken Druck durchgerieben werden. Auf Wunsch können wir die Leuchten gegen Aufpreis auch mit 2K-Lack versiegeln.



Ni - Messing vernickelt

Die Oberfläche ist hochglanzpoliert und galvanisch vernickelt. Nickel ist nach Chrom das härteste natürlich vorkommende

Metall. Nickel ist nicht anlaufbeständig und bildet mit der Zeit eine Oxidschicht. Die Farbe ist gelb-silber, ähnlich Sterling-Silber, somit ein weicher Silberfarbton. Diese kann mit handelsüblicher Politur für Messing/Chrom wieder aufpoliert werden. Auf Wunsch, gegen Aufpreis, können wir die vernickelte Oberfläche auch mit Zaponlack gegen Anlaufen schützen.



Cm - Messing verkupfert, matt gebürstet, lackiert

Die Oberfläche ist hochglanzpoliert und wird anschließend galvanisch verkupfert. In einem weiteren Arbeitsschritt wird die Oberfläche matt gebürstet.

Als Anlaufschutz wird die Oberfläche mit Zaponlack lackiert. Der Zaponlack kann nur abgestaubt werden. Falls ein Fleck durch Mücken o.ä. entfernt werden muss, maximal mit leicht angefeuchtetem Baumwolltuch vorsichtig und nur auf dieser Stelle leicht reiben. Der Zaponlack kann durch zu starken Druck durchgerieben werden. Auf Wunsch können wir die Leuchten gegen Aufpreis auch mit 2K-Lack versiegeln.



Individuelle Lackierung nach RAL Karte

Auf Wunsch können wir alle Leuchten nach RAL-Karte lackieren. Glänzend oder matt

können die Farben anhand Wohnsituation ausgewählt werden. Ob RAL 6009 tannengrün oder RAL 3015 hellrosa in matt oder glänzend spielt für uns keine Rolle. Die Oberflächen sind mit einer 2K-Lackierung behandelt. Somit sehr robust und widerstandsfähig.

2K-Lackierung transparent

Ein 2-Komponentenlack besteht aus Lack und Härter (Autolack). Die robuste und widerstandsfähige Oberfläche versiegelt zudem das Messing vor dem längerfristigen Anlaufen. Ohne genaueste Vorbehandlung ist keine Haftung möglich. Selbst gelernte Lackierer haben damit Probleme. Wir haben eine Lösung entwickelt und können das nun mit anbieten. Oberflächen können glänzend oder matt lackiert werden. Leichte Kratzer bekommen Sie leicht mit einer Politur und einem Baumwolltuch raus.



Nm - Messing vernickelt, matt gebürstet

Die Oberfläche ist hochglanzpoliert und galvanisch vernickelt. Nach dem Vernickeln wird die

Oberfläche in einem weiteren Arbeitsschritt matt gebürstet. Nickel ist nicht anlaufbeständig und bildet mit der Zeit eine Oxidschicht. Das Reinigen der Oberflächenstruktur kann nur mit Glasreiniger und einem Mikrofasertuch gereinigt werden. Eine Politur ist nicht zu empfehlen, da sonst glänzende Stellen entstehen können. Auf Wunsch, gegen Aufpreis, können wir die Oberfläche auch mit Zaponlack gegen Anlaufen schützen.



Br - Messing brüniert, lackiert

Die Oberfläche wird matt gebürstet und anschließend brüniert. Das Brüniere von Messing ist

ein traditionelles Verfahren. Das Messing wird erst mit Bimsmehl (gemahlener Lavastein) stark vorgerieben, mit Wasser gespült und mit einem Wechselbad von Lauge und Säure gefärbt. Die eigentliche „Bräune“ sitzt unter der Anlaufschicht und wird nochmals ausgerieben, anschließend gereinigt und mit Zaponlack lackiert. Die Oberfläche dunkelt mit der Zeit nach. Verbindungen mit Silberlot sind sichtbar, da das Silber keine Farbe annimmt. Der Zaponlack kann nur abgestaubt werden. Falls ein Fleck durch Mücken o.ä. entfernt werden muss, maximal mit leicht angefeuchtetem Baumwolltuch vorsichtig und nur auf dieser Stelle leicht reiben. Der Zaponlack kann durch zu starken Druck durchgerieben werden. Auf Wunsch können wir die Leuchten gegen Aufpreis auch mit 2K-Lack versiegeln.

Aufarbeitung & Sonderlackierungen

Wenn Ihre Leuchte nicht mehr im gewohnten Glanz erscheint, ist es möglich, diese bei uns aufarbeiten zu lassen. Restaurationen bei Beschädigungen sind ebenfalls möglich.

Bei einer Aufarbeit können Sie nochmals entscheiden, ob die alte Oberfläche wieder hergestellt werden soll oder ob Sie eine neue Oberfläche oder eine Lackierung nach RAL-Karte möchten.

vorher

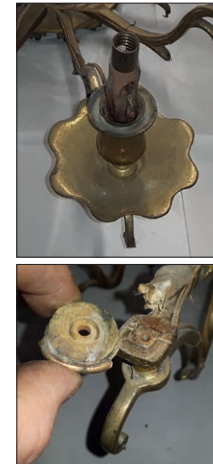

nachher



Einblick in unsere Werkstatt



Preise für Metalloberflächen in Sonderausführung

Zu den in dieser Preisliste genannten Metalloberflächen stehen für die meisten Modelle zwei Sonderoberflächen zur Verfügung: **Mp – Messing poliert, unlackiert** und **Ni-lack – Messing vernickelt, lackiert**. Der Zuschlag beträgt 10 %*, gerechnet auf den Grundpreis Messing (– Ms) oder Nickel (– Ni):

* Die Preise können je nach Modell und technischer Umsetzbarkeit differieren. Lieferzeit auf Anfrage.

Anmerkung: Die Sonderoberflächen „Mp – Messing poliert, unlackiert“ und „Ni-lack – Messing vernickelt, lackiert“ sehen optisch gleich aus, wie „Messing poliert, lackiert“ und „Messing vernickelt, unlackiert“.



Mp - Messing poliert, unlackiert

Die Oberfläche ist hochglanzpoliert und weiters unbehandelt. Mit der Zeit entsteht eine bräunliche Patina, welche wieder mit handelsüblicher Metallpolitur aufpoliert werden kann. Wir empfehlen zum Aufpolieren ein weiches Baumwolltuch. Bitte keine Mikrofaser verwenden, da sonst Kratzer entstehen.

Vorstellung unserer
NEUEN SERIE SERPENTI



SERPENTI
Seite 72 – 73



SERPENTI-T
Seite 32 – 33



SERPENTI-W
Seite 48 – 49

Vorschau Sommer 2025

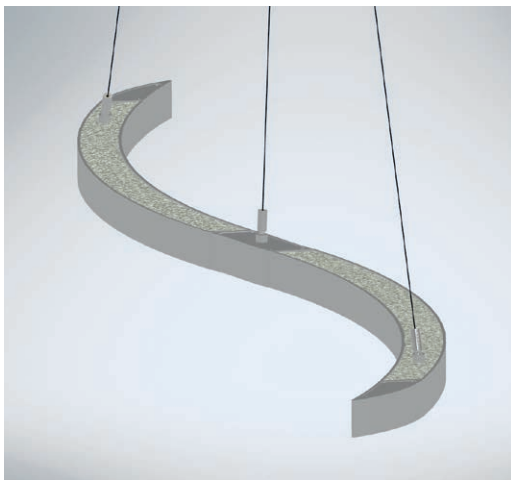

SERPENTI-DUO



SERPENTI-B

Design trifft hier auf Funktion, Nutzen auf Handwerkskönnen.

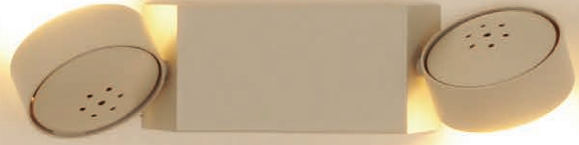

Abgebildete Sonderoberfläche: grau matt

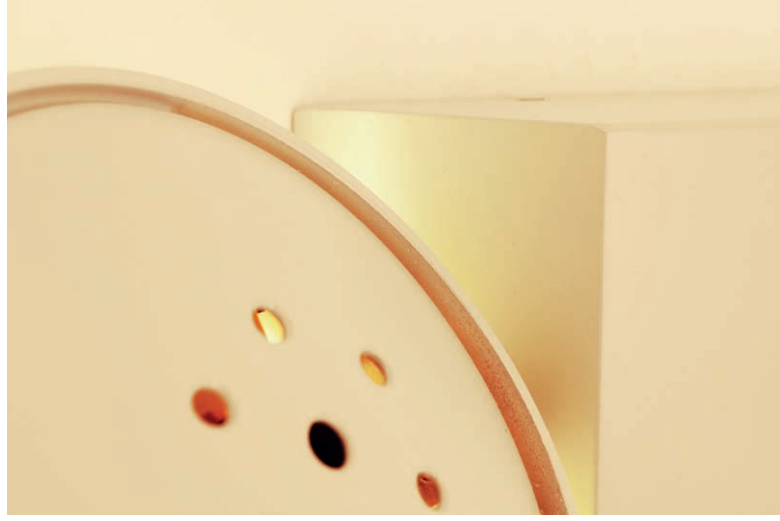
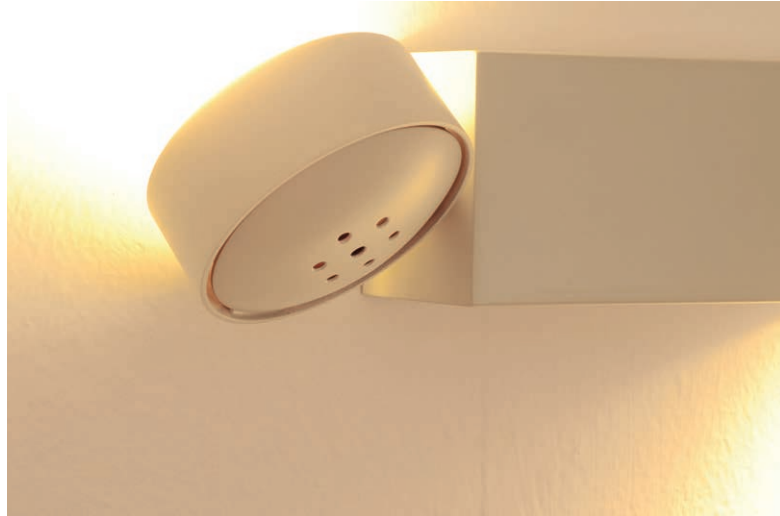

BulleYE-DW

Decken- und Wand-Strahler

Designed by: Jens Schump

LxBxH: 32 x 7 x 9 cm

Schirm: schwenkbar, Ø 8 cm

Leuchtmittel: Osram CoB-LED, 17,4 W, 1950 Lumen
2700 °K, dimmbar

Farbwiedergabe: > 90 Ra

Dimmer: bauseits via Phasen-/abschnitt*

Grundmaterial: Messing

BulleYE-DW – Ms poliert, lackiert

BulleYE-DW – Mt matt gebürstet, lackiert

BulleYE-DW – Ni vernickelt

BulleYE-DW – Nm vernickelt, matt gebürstet

BulleYE-DW – Cr verchromt

BulleYE-DW – Cu verkupfert, lackiert

BulleYE-DW – Cm verkupfert, matt gebürstet, lackiert

BulleYE-DW – Br brüniert, lackiert

BulleYE-DW – Bd dunkel brüniert, lackiert

BulleYE-DW – RAL individuelle Lackierung nach RAL Karte

* Casambi-DALI Modul

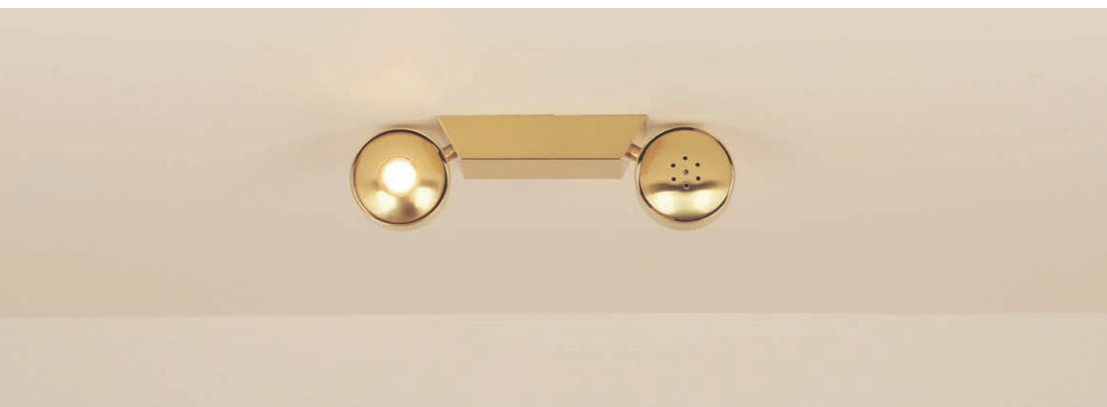
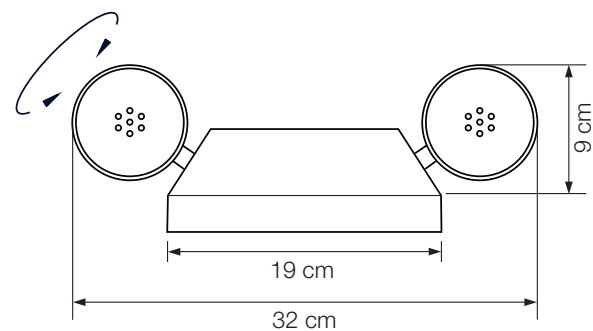



ONE 58

Pendelleuchte dimmbar, höhenstellbar

Designed by: Florian Schulz + Jens Schump

Höhe:	von 0,5 bis 2 m einstellbar (Standard)*
Ø Ring:	58 cm
Ø Baldachin:	25 cm
Leuchtmittel:	LED-Band (22,5 Watt) mit Diffusor, ca. 3.660 Lumen
Lichtfarbe:	warmweiß 2700 K
Farbwiedergabe:	> 96 Ra
Dimmer:	über Hausinstallation möglich (Standard)**
Grundmaterial:	Messing
ONE 58 – Ms	poliert, lackiert
ONE 58 – Mt	matt gebürstet, lackiert
ONE 58 – Ni	vernickelt
ONE 58 – Nm	vernickelt, matt gebürstet
ONE 58 – Cr	verchromt
ONE 58 – Cu	verkupfert, lackiert
ONE 58 – Cm	verkupfert, matt gebürstet, lackiert
ONE 58 – Br	brüniert, lackiert
ONE 58 – Bd	dunkel Brüniert, lackiert
ONE 58 – RAL	individuelle Lackierung nach RAL Karte

* Andere Abhängehöhen auf Anfrage.

** LUN-DALI 300 W oder Casambi Modul

Alternativ empfehlen wir (unverbindlich)

- folgende Dimmer Fabrikate:
- Jung 1731DD
 - Gira 540100 (System 3000)
 - Feller 40200
 - Berker 85421100
 - Busch-Jaeger 64851U
 - Kopp 8455
 - Eltako EUD61NPL-230V

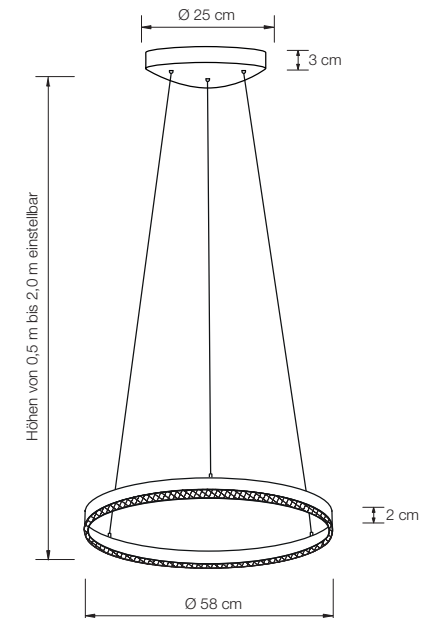
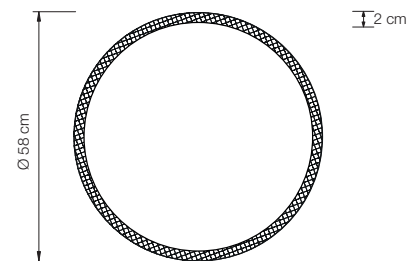

ONE 80

Pendelleuchte dimmbar, höhenstellbar

Designed by: Florian Schulz + Jens Schump

Höhe: von 0,5 bis 2 m einstellbar (Standard)*

Ø Ring: 80 cm

Ø Baldachin: 25 cm

Leuchtmittel: LED-Band (31,5 Watt) mit Diffusor,
ca. 5.120 Lumen

Lichtfarbe: warmweiß 2700 K

Farbwiedergabe: > 96 Ra

Dimmer: über Hausinstallation möglich (Standard)**

Grundmaterial: Messing

ONE 80 – Ms poliert, lackiert

ONE 80 – Mt matt gebürstet, lackiert

ONE 80 – Ni vernickelt

ONE 80 – Nm vernickelt, matt gebürstet

ONE 80 – Cr verchromt

ONE 80 – Cu verkupfert, lackiert

ONE 80 – Cm verkupfert, matt gebürstet, lackiert

ONE 80 – Br brüniert, lackiert

ONE 80 – Bd dunkel brüniert, lackiert

ONE 80 – RAL individuelle Lackierung nach RAL Karte

* Andere Abhängehöhen auf Anfrage.

** LUN-DALI 300 W oder Casambi Modul

Alternativ empfehlen wir (unverbindlich)

folgende Dimmer Fabrikate:

- Jung 1731DD
- Gira 540100 (System 3000)
- Feller 40200
- Berker 85421100
- Busch-Jaeger 64851U
- Kopp 8455
- Eltako EUD61NPL-230V

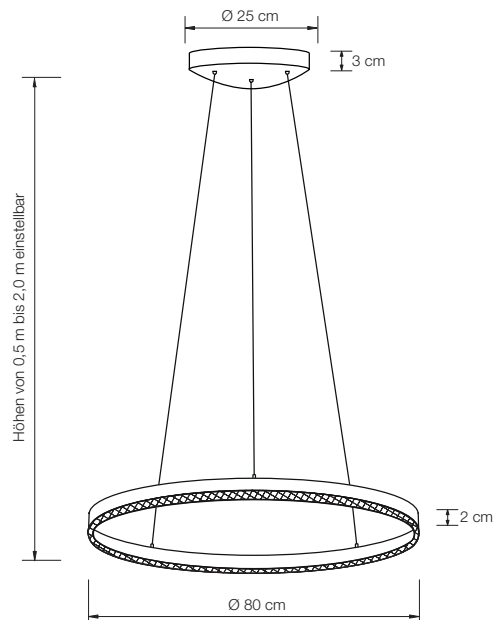
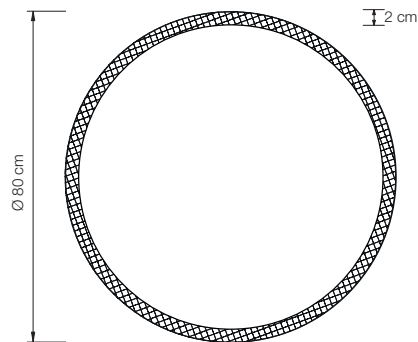



OVA

Pendelleuchte dimmbar, höheinstellbar

Designed by: Florian Schulz + Jens Schump

Höhe: von 1,5 bis 2 m einstellbar (Standard)*

Oval: 125 cm lang, 47 breit, 4 cm hoch

Baldachin: 47 cm lang, 14 cm breit, 5 cm hoch

Leuchtmittel: LED-Band (115 Watt) mit Diffusor,
ca. 16.300 Lumen**

Lichtfarbe: warmweiß 2700 K***

Farbwiedergabe: > 94 Ra

Dimmer: über Hausinstallation möglich (Standard)****

Grundmaterial: Messing

OVA – Ms	poliert, lackiert
OVA – Mt	matt gebürstet, lackiert
OVA – Ni	vernickelt
OVA – Nm	vernickelt, matt gebürstet
OVA – Cr	verchromt
OVA – Cu	verkupfert, lackiert
OVA – Cm	verkupfert, matt gebürstet, lackiert
OVA – Br	brüniert, lackiert
OVA – Bd	dunkel Brüniert, lackiert
OVA – RAL	individuelle Lackierung nach RAL Karte

* Andere Abhängehöhen auf Anfrage, je um 50 cm verstellbar.

** höhere Lumen auf Anfrage

*** 3000K + 4000K auf Anfrage

**** LUN-DALI 300 W oder Casambi Modul

Alternativ empfehlen wir (unverbindlich) folgende Dimmer Fabrikate:

- Jung 1731DD
- Gira 540100 (System 3000)
- Feller 40200
- Berker 85421100
- Busch-Jaeger 64851U
- Kopp 8455
- Eltako EUD61NPL-230V

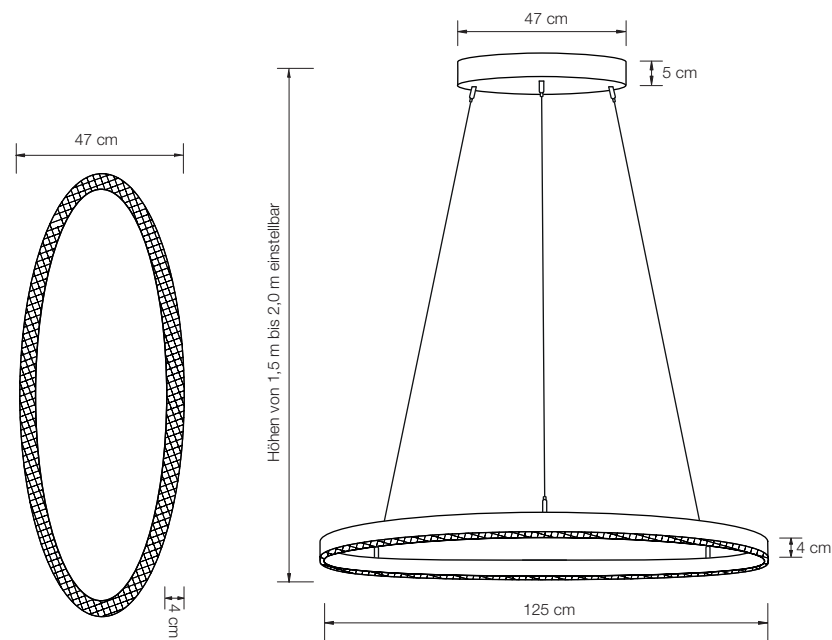

OVETTE

Pendelleuchte dimmbar, höheneinstellbar

Designed by: Jens Schump

Höhe: von 1,5 bis 2 m einstellbar (Standard)*

Ellipse: 86 cm lang, 24 cm breit, 3 cm hoch

Baldachin: 33 cm lang, 12 cm breit, 5 cm hoch

Leuchtmittel: LED-Band (63,4 Watt) mit Diffusor,
ca. 9.100 Lumen

Lichtfarbe: warmweiß 2700 Kelvin**

CRI: > 94 Ra

Dimmer: über Hausinstallation möglich (Standard)***

Grundmaterial: Messing

OVETTE – Ms poliert, lackiert

OVETTE – Mt matt gebürstet, lackiert

OVETTE – Ni vernickelt

OVETTE – Nm vernickelt, matt gebürstet

OVETTE – Cr verchromt

OVETTE – Cu verkupfert, lackiert

OVETTE – Cm verkupfert, matt gebürstet, lackiert

OVETTE – Br brüniert, lackiert

OVETTE – Bd dunkel brüniert, lackiert

OVETTE – RAL individuelle Lackierung nach RAL Karte

* Andere Abhängehöhen auf Anfrage, je um 50 cm verstellbar.

** 3000K + 4000K auf Anfrage

*** LUN-DALI 300 W oder Casambi Modul

Alternativ empfehlen wir (unverbindlich)

folgende Dimmer Fabrikate:

- Jung 1731DD
- Gira 540100 (System 3000)
- Feller 40200
- Berker 85421100
- Busch-Jaeger 64851U
- Kopp 8455
- Eitako EUD61NPL-230V

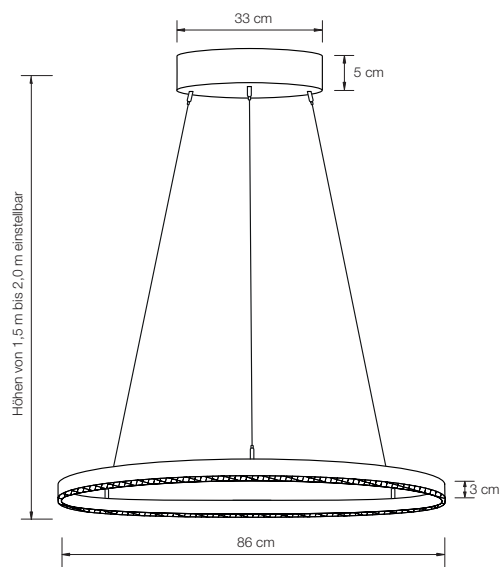
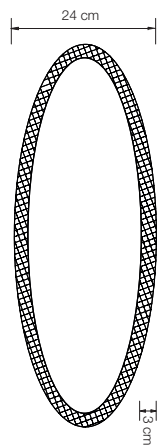



MESA 18

Leuchter · 18 Arme für Steckmontage

Designed by: Florian Schulz

Gesamthöhe: einstellbar 85 – 125 cm (Standard, falls nicht anders bestellt)
 Ø: 88 cm
 Fassung: 18 x G4, max. 18 x 3,8 W / 12 V (max. 70 W)
 Leuchtmittel: 18 x G4 LED, 2 W, à 200 Lumen, 2700 °K inkl., dimmbar
 Dimmer: über Hausinstallation möglich (Standard)*
 Grundmaterial: Messing

MESA 18 – Ms poliert, lackiert
 MESA 18 – Mt matt gebürstet, lackiert
 MESA 18 – Ni vernickelt
 MESA 18 – Nm vernickelt, matt gebürstet
 MESA 18 – Cr verchromt
 MESA 18 – Cu verkupfert, lackiert
 MESA 18 – Cm verkupfert, matt gebürstet, lackiert
 MESA 18 – Br brüniert, lackiert
 MESA 18 – Bd dunkel brüniert, lackiert
 MESA 18 – RAL individuelle Lackierung nach RAL Karte

MESA 24

Leuchter · 24 Arme für Steckmontage

Designed by: Florian Schulz

Gesamthöhe: einstellbar 95 – 135 cm (Standard, falls nicht anders bestellt)
 Ø: 140 cm
 Fassung: 24 x G4, max. 24 x 2,9 W / 12 V
 Leuchtmittel: 24 x G4 LED, 2 W, à 200 Lumen, 2700 °K inkl., dimmbar
 Dimmer: über Hausinstallation möglich (Standard)*
 Grundmaterial: Messing

MESA 24 – Ms poliert, lackiert
 MESA 24 – Mt matt gebürstet, lackiert
 MESA 24 – Ni vernickelt
 MESA 24 – Nm vernickelt, matt gebürstet
 MESA 24 – Cr verchromt
 MESA 24 – Cu verkupfert, lackiert
 MESA 24 – Cm verkupfert, matt gebürstet, lackiert
 MESA 24 – Br brüniert, lackiert
 MESA 24 – Bd dunkel brüniert, lackiert
 MESA 24 – RAL individuelle Lackierung nach RAL Karte

* LUN-DALI 300 W oder Casambi Modul

Alternativ empfehlen wir (unverbindlich)

- folgende Dimmer Fabrikate:
- Jung 1731DD
 - Gira 540100 (System 3000)
 - Feller 40200
 - Berker 85421100
 - Busch-Jaeger 64851U
 - Kopp 8455
 - Eltako EUD61NPL-230V

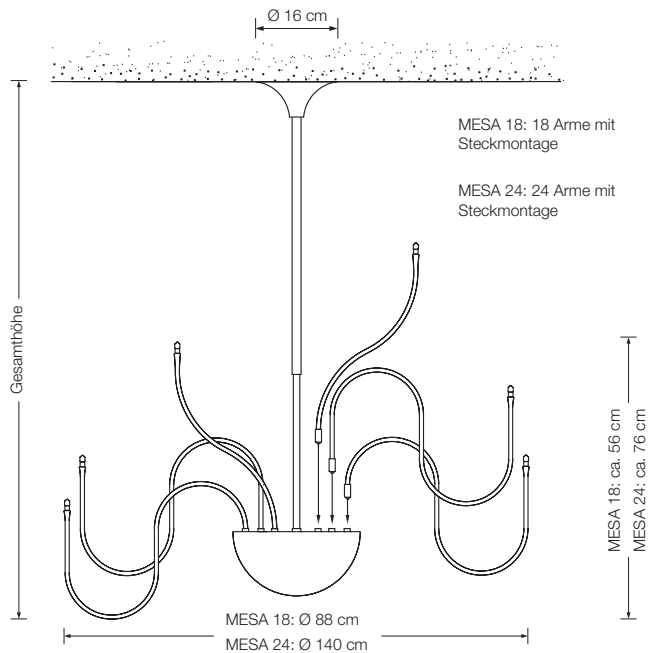

VAYO

Raumstrahler / Leseleuchte

Designed by: Florian Schulz

Höhe: 180 cm
Ausladung Leseleuchte: ca. 50 cm
Schirm Raumstrahler: Glas weiß-opal, Ø 23 cm
Schirm Leseleuchte: TEFLON weiß, Ø 7 cm
Fassung Raumstrahler: E27, max. 150 W / 230 V
Leuchtmittel Raumstrahler: 1 x E27 LED inkl., 3.452 Lumen, 27 W ($\hat{=}$ 200 W), 2700 °K, dimmbar
Fassung Leseleuchte: GY6.35, max. 50 W / 12 V
Leuchtmittel Leseleuchte: 1 x G6 inkl., dimmbar
Kabel: 4 m
Dimmer: 2 x integriert
Grundmaterial: Messing

VAYO – Ms poliert, lackiert
VAYO – Mt matt gebürstet, lackiert
VAYO – Ni vernickelt
VAYO – Nm vernickelt, matt gebürstet
VAYO – Cr verchromt
VAYO – Cu verkupfert, lackiert
VAYO – Cm verkupfert, matt gebürstet, lackiert
VAYO – Br brüniert, lackiert
VAYO – Bd dunkel brüniert, lackiert
VAYO – RAL individuelle Lackierung nach RAL Karte
Optional: Glastisch 36 cm Ø, 50 cm hoch, Klarglas 10 mm

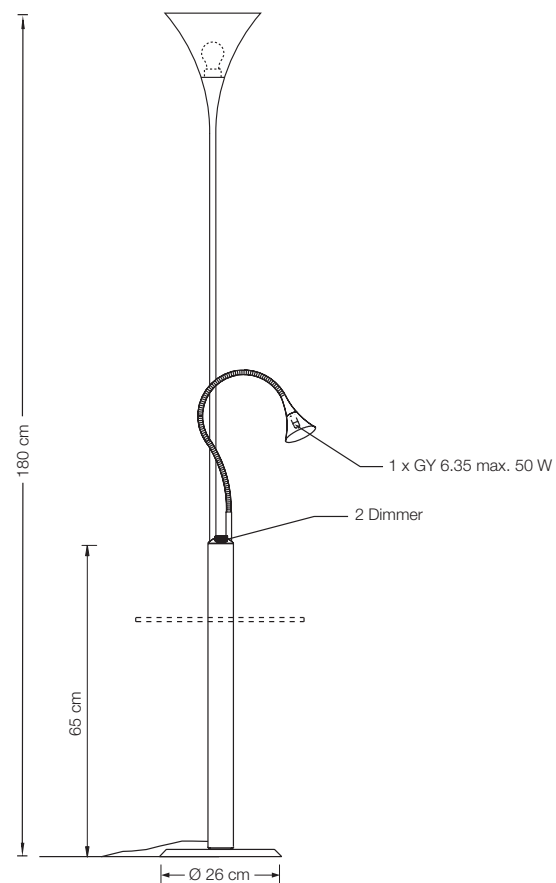

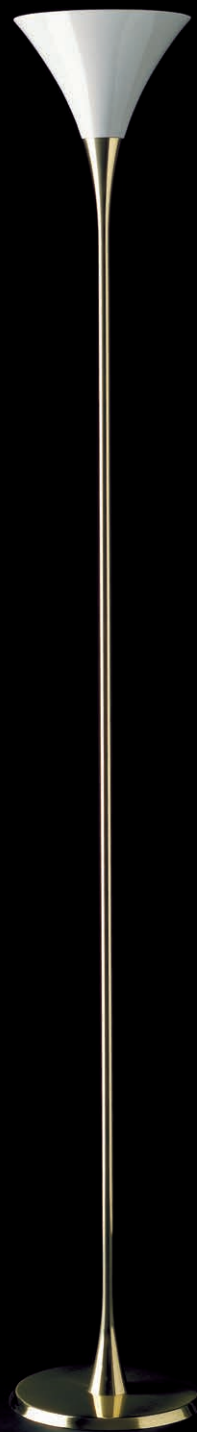

LONEA

Raumstrahler

Designed by: Florian Schulz

Höhe: 180 cm
 Schirm: Glas weiß-opal, Ø 23 cm
 Fassung: E27, max. 250 W
 Leuchtmittel: 1 x E27 LED inkl., 3.452 Lumen,
 27 W (\triangleq 200 W), 2700 °K, dimmbar
 Kabel: 3 m
 Dimmer: in Zuleitung
 Grundmaterial: Messing

LONEA – Ms poliert, lackiert
 LONEA – Mt matt gebürstet, lackiert
 LONEA – Ni vernickelt
 LONEA – Nm vernickelt, matt gebürstet
 LONEA – Cr verchromt
 LONEA – Cu verkupfert, lackiert
 LONEA – Cm verkupfert, matt gebürstet, lackiert
 LONEA – Br brüniert, lackiert
 LONEA – Bd dunkel brüniert, lackiert
 LONEA – RAL individuelle Lackierung nach RAL Karte

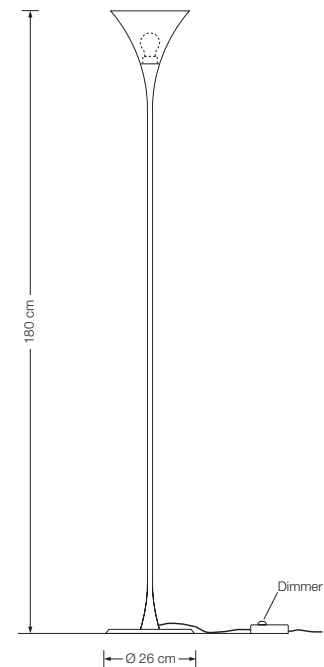

LONEA SD

Raumstrahler

Designed by: Florian Schulz

Höhe: verstellbar von 160 – 190 cm
 Schirm: Glas weiß-opal, Ø 23 cm
 Fassung: E27, max. 250 W
 Leuchtmittel: 1 x E27 LED inkl., 3.452 Lumen,
 27 W (\triangleq 200 W), 2700 °K, dimmbar
 Kabel: 3 m
 Dimmer: in Bedienhöhe eingebaut
 Grundmaterial: Messing

LONEA SD – Ms poliert, lackiert
 LONEA SD – Mt matt gebürstet, lackiert
 LONEA SD – Ni vernickelt
 LONEA SD – Nm vernickelt, matt gebürstet
 LONEA SD – Cr verchromt
 LONEA SD – Cu verkupfert, lackiert
 LONEA SD – Cm verkupfert, matt gebürstet, lackiert
 LONEA SD – Br brüniert, lackiert
 LONEA SD – Bd dunkel brüniert, lackiert
 LONEA SD – RAL individuelle Lackierung nach RAL Karte

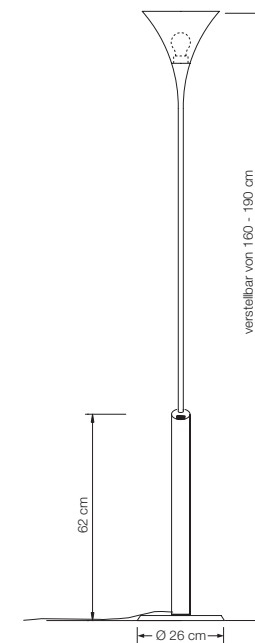

LOT

Raumstrahler

Designed by: Florian Schulz

Höhe: 180 cm
Schirm: TEFLON weiß, Ø 7 cm
Fassung: GY6.35, max. 50 W / 12 V
Leuchtmittel: 1 x G6 inkl., 50 W $\hat{=}$ 75 W, dimmbar
Kabel: 2,5 m
Dimmer: Schieberegler*
Grundmaterial: Messing

LOT – Ms poliert, lackiert
LOT – Mt matt gebürstet, lackiert
LOT – Ni vernickelt
LOT – Nm vernickelt, matt gebürstet
LOT – Cr verchromt
LOT – Cu verkupfert, lackiert
LOT – Cm verkupfert, matt gebürstet, lackiert
LOT – Br brüniert, lackiert
LOT – Bd dunkel brüniert, lackiert
LOT – RAL individuelle Lackierung nach RAL Karte

* Touchtronic nur noch auf Anfrage.

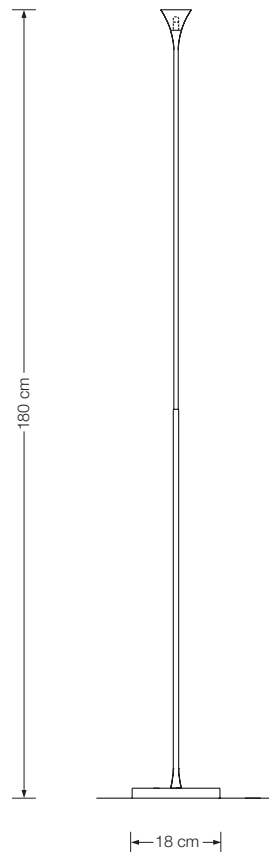



MYOS

Raumstrahler / Leseleuchte

Designed by:	Florian Schulz
Höhe:	182 cm
Ausladung Leseleuchte:	ca. 50 cm
Schirm Raumstrahler:	Glas weiß-opal, Ø 26 cm
Schirm Leseleuchte:	Metall Ø 12 cm, verstellbar
Fassung Raumstrahler:	E27, max. 250 W / 230 V
Leuchtmittel Raumstrahler:	1 x E27 LED á 1521 Lumen, 14,5 W inkl. 2700 °K, dimmbar
Fassung Leseleuchte:	GY6.35, max. 50 W / 12 V
Leuchtmittel Leseleuchte:	1 x G6 inkl., 35 W $\hat{=}$ 50 W, dimmbar
Kabel:	4 m
Dimmer:	2 x integriert
Grundmaterial:	Messing

MYOS – Ms	poliert, lackiert
MYOS – Mt	matt gebürstet, lackiert
MYOS – Ni	vernickelt
MYOS – Nm	vernickelt, matt gebürstet
MYOS – Cr	verchromt
MYOS – Cu	verkupfert, lackiert
MYOS – Cm	verkupfert, matt gebürstet, lackiert
MYOS – Br	brüniert, lackiert
MYOS – Bd	dunkel Brüniert, lackiert
MYOS – RAL	individuelle Lackierung nach RAL Karte
Optional:	Glastisch 36 cm Ø, 50 cm hoch, Klarglas 10 mm

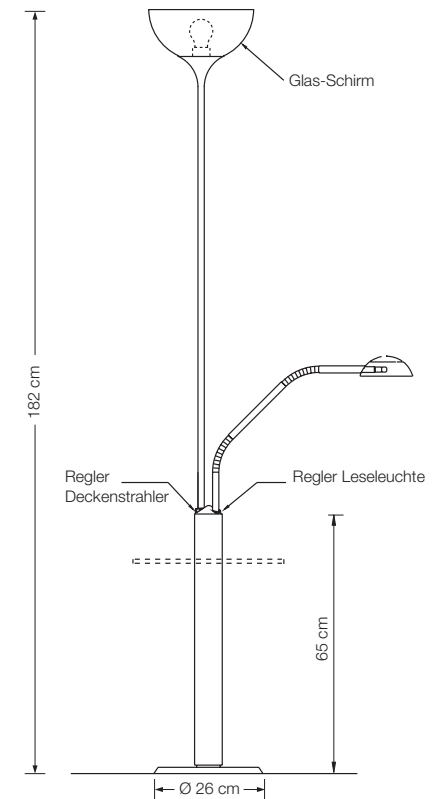

MYOS T

Raumstrahler / Leseleuchte

Designed by:	Florian Schulz
Höhe:	182 cm
Ausladung Leseleuchte:	ca. 50 cm
Schirm Leseleuchte:	Metall Ø 12 cm, verstellbar
Fassung Raumstrahler:	E27, max. 250 W / 230 V
Leuchtmittel Raumstrahler:	1 x E27 LED á 1521 Lumen, 14,5 W inkl. 2700 °K, dimmbar
Fassung Leseleuchte:	GY6.35, max. 50 W / 12 V
Leuchtmittel Leseleuchte:	1 x G6 inkl., 35 W \triangleq 50 W, dimmbar
Kabel:	4 m
Dimmer:	2 x integriert
Grundmaterial:	Messing

MYOS T 40

Schirm Raumstrahler: Glas weiß-opal, Ø 40 cm

MYOS T 40 – Ms	poliert, lackiert
MYOS T 40 – Mt	matt gebürstet, lackiert
MYOS T 40 – Ni	vernickelt
MYOS T 40 – Nm	vernickelt, matt gebürstet
MYOS T 40 – Cr	verchromt
MYOS T 40 – Cu	verkupfert, lackiert
MYOS T 40 – Cm	verkupfert, matt gebürstet, lackiert
MYOS T 40 – Br	brüniert, lackiert
MYOS T 40 – Bd	dunkel Brüniert, lackiert
MYOS T 40 – RAL	individuelle Lackierung nach RAL Karte
Optional:	Glastisch 36 cm Ø, 50 cm hoch, Klarglas 10 mm

MYOS T 55

Schirm Raumstrahler: Glas weiß-opal, Ø 55 cm

MYOS T 55 – Ms	poliert, lackiert
MYOS T 55 – Mt	matt gebürstet, lackiert
MYOS T 55 – Ni	vernickelt
MYOS T 55 – Nm	vernickelt, matt gebürstet
MYOS T 55 – Cr	verchromt
MYOS T 55 – Cu	verkupfert, lackiert
MYOS T 55 – Cm	verkupfert, matt gebürstet, lackiert
MYOS T 55 – Br	brüniert, lackiert
MYOS T 55 – Bd	dunkel Brüniert, lackiert
MYOS T 55 – RAL	individuelle Lackierung nach RAL Karte
Optional:	Glastisch 36 cm Ø, 50 cm hoch, Klarglas 10 mm

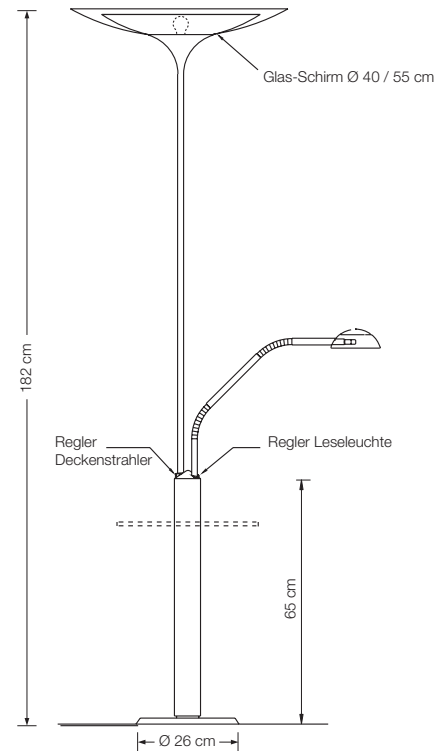



TAOS

Raumstrahler

Designed by: Florian Schulz

Höhe: einstellbar von 160 – 210 cm
 Fassung: E27, max. 150 W
 Leuchtmittel: 1 x E27 LED á 1521 Lumen, 14,5 W inkl. 2700 °K, dimmbar
 Kabel: 3 m
 Dimmer: in Zuleitung
 Grundmaterial: Messing

TAOS 55

Schirm: Glas weiß-opal, Ø 55 cm

TAOS 55 – Ms poliert, lackiert
 TAOS 55 – Mt matt gebürstet, lackiert
 TAOS 55 – Ni vernickelt
 TAOS 55 – Nm vernickelt, matt gebürstet
 TAOS 55 – Cr verchromt
 TAOS 55 – Cu verkupfert, lackiert
 TAOS 55 – Cm verkupfert, matt gebürstet, lackiert
 TAOS 55 – Br brüniert, lackiert
 TAOS 55 – Bd dunkel brüniert, lackiert
 TAOS 55 – RAL individuelle Lackierung nach RAL Karte

TAOS 40

Schirm: Glas weiß-opal, Ø 40 cm

TAOS 40 – Ms poliert, lackiert
 TAOS 40 – Mt matt gebürstet, lackiert
 TAOS 40 – Ni vernickelt
 TAOS 40 – Nm vernickelt, matt gebürstet
 TAOS 40 – Cr verchromt
 TAOS 40 – Cu verkupfert, lackiert
 TAOS 40 – Cm verkupfert, matt gebürstet, lackiert
 TAOS 40 – Br brüniert, lackiert
 TAOS 40 – Bd dunkel brüniert, lackiert
 TAOS 40 – RAL individuelle Lackierung nach RAL Karte

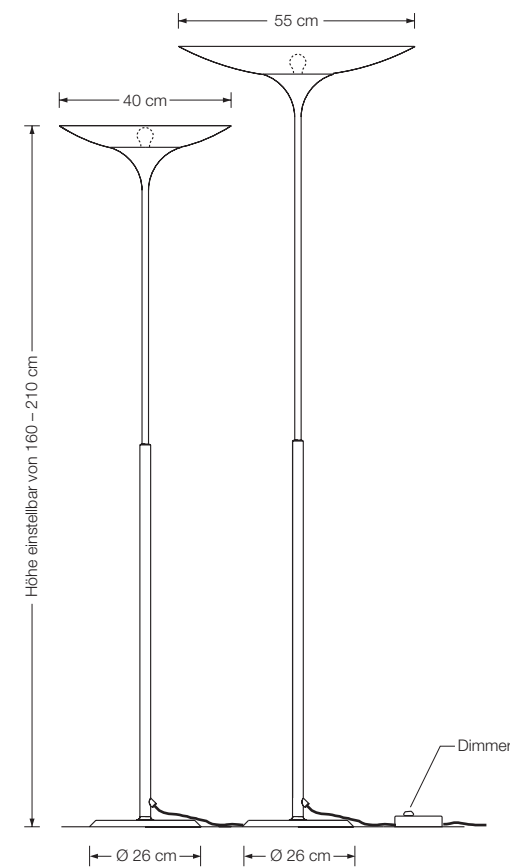

TAOS SD

Raumstrahler

Designed by: Florian Schulz

Höhe: verstellbar von 160 – 190 cm
Fassung: E27, max. 150 W
Leuchtmittel: 1 x E27 LED á 1521 Lumen, 14,5 W inkl.
2700 °K, dimmbar
Kabel: 3 m
Dimmer: in Bedienhöhe eingebaut
Grundmaterial: Messing

TAOS 55 SD

Schirm: Glas opal-weiß, Ø 55 cm

TAOS 55 SD – Ms poliert, lackiert
TAOS 55 SD – Mt matt gebürstet, lackiert
TAOS 55 SD – Ni vernickelt
TAOS 55 SD – Nm vernickelt, matt gebürstet
TAOS 55 SD – Cr verchromt
TAOS 55 SD – Cu verkupfert, lackiert
TAOS 55 SD – Cm verkupfert, matt gebürstet, lackiert
TAOS 55 SD – Br brüniert, lackiert
TAOS 55 SD – Bd dunkel brüniert, lackiert
TAOS 55 SD – RAL individuelle Lackierung nach RAL Karte

TAOS 40 SD

Schirm: Glas opal-weiß, Ø 40 cm

TAOS 40 SD – Ms poliert, lackiert
TAOS 40 SD – Mt matt gebürstet, lackiert
TAOS 40 SD – Ni vernickelt
TAOS 40 SD – Nm vernickelt, matt gebürstet
TAOS 40 SD – Cr verchromt
TAOS 40 SD – Cu verkupfert, lackiert
TAOS 40 SD – Cm verkupfert, matt gebürstet, lackiert
TAOS 40 SD – Br brüniert, lackiert
TAOS 40 SD – Bd dunkel brüniert, lackiert
TAOS 40 SD – RAL individuelle Lackierung nach RAL Karte

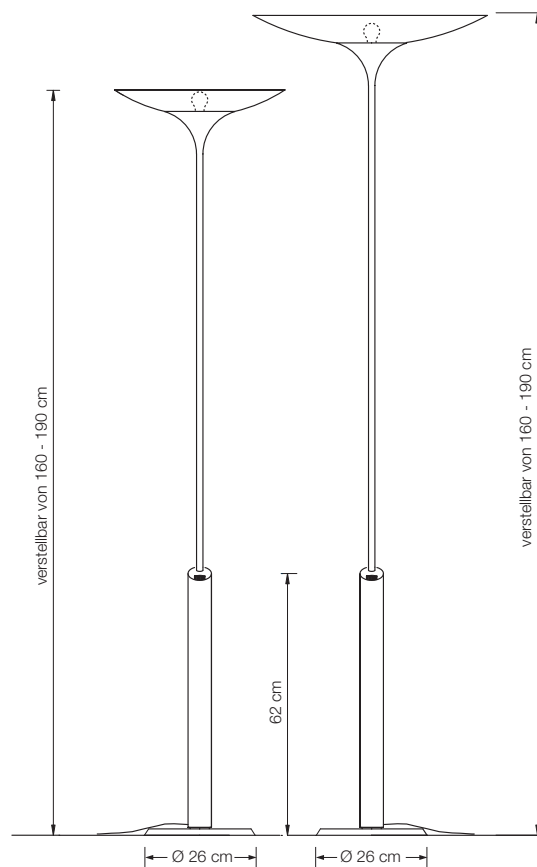

BULLEYE-S

Leseleuchte

Designed by: Jens Schump

Höhe: verstellbar von 107 – 172 cm
Schirm: schwenkbar, Ø 8 cm
Leuchtmittel: Osram CoB-LED, 8,7 W, 1000 Lumen
2700 °K, dimmbar

Farbwiedergabe: > 90 Ra
Kabel: 3 m, schwarz (Standard)
Dimmer: in Zuleitung integriert*
Grundmaterial: Messing

BulLEYE-S – Ms poliert, lackiert
BulLEYE-S – Mt matt gebürstet, lackiert
BulLEYE-S – Ni vernickelt
BulLEYE-S – Nm vernickelt, matt gebürstet
BulLEYE-S – Cr verchromt
BulLEYE-S – Cu verkupfert, lackiert
BulLEYE-S – Cm verkupfert, matt gebürstet, lackiert
BulLEYE-S – Br brüniert, lackiert
BulLEYE-S – Bd dunkel brüniert, lackiert
BulLEYE-S – RAL individuelle Lackierung nach RAL Karte

* Casambi-DALI Modul
(Dimmer in Zuleitung entfällt)

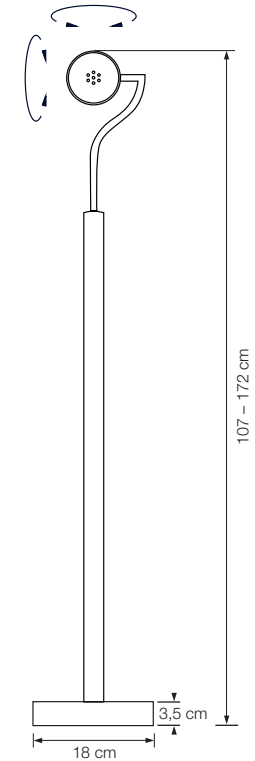

Abgebildete Sonderoberfläche: schwarz matt.

PIN d

Leseleuchte dimmbar

Designed by: Florian Schulz

Höhe: verstellbar von 105 – 140 cm
Ausladung: ca. 52 cm
Leuchtmittel: 1 x LED 150 (ca. 8,4 Watt) inkl.
auswechselbar, ca. 840 Lumen
Lichtfarbe: warmweiß 2700 K
Farbwiedergabe: > 90 Ra
Kabel: 3 m
Dimmer: integriert
Grundmaterial: Messing

PIN d – Ms poliert, lackiert
PIN d – Mt matt gebürstet, lackiert
PIN d – Ni vernickelt
PIN d – Nm vernickelt, matt gebürstet
PIN d – Cr verchromt
PIN d – Cu verkupfert, lackiert
PIN d – Cm verkupfert, matt gebürstet, lackiert
PIN d – Br brüniert, lackiert
PIN d – Bd dunkel brüniert, lackiert
PIN d – RAL individuelle Lackierung nach RAL Karte

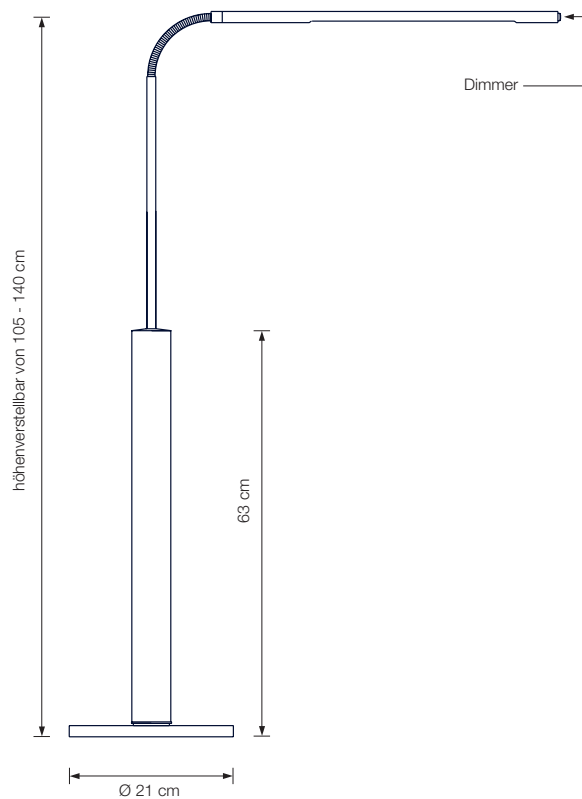

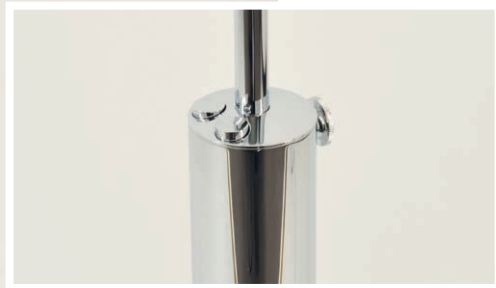

DROP

Leseleuchte / Klavierleuchte

Designed by: Jens Schump

Höhe: verstellbar von 80 – 135 cm
Ausladung: 70 cm von Stativ
Schirm: Ø 3 cm, ca. 34 cm lang, 180° drehbar
Leuchtmittel: LED-Line TW (ca. 18,6 W) inkl., auswechselbar
ca. 1800 Lumen, dimmbar
Taster 1: stufenloser Weißwechsel von 2700° – 5700 °K
Taster 2: An / Aus / Dimmen
Farbwiedergabe: > 95 Ra
Kabel: 3 m Textil schwarz (Standard)
Dimmer: integriert
Grundmaterial: Messing

DROP – Ms poliert, lackiert
DROP – Mt matt gebürstet, lackiert
DROP – Ni vernickelt
DROP – Nm vernickelt, matt gebürstet
DROP – Cr verchromt
DROP – Cu verkupfert, lackiert
DROP – Cm verkupfert, matt gebürstet, lackiert
DROP – Br brüniert, lackiert
DROP – Bd dunkel brüniert, lackiert
DROP – RAL individuelle Lackierung nach RAL Karte

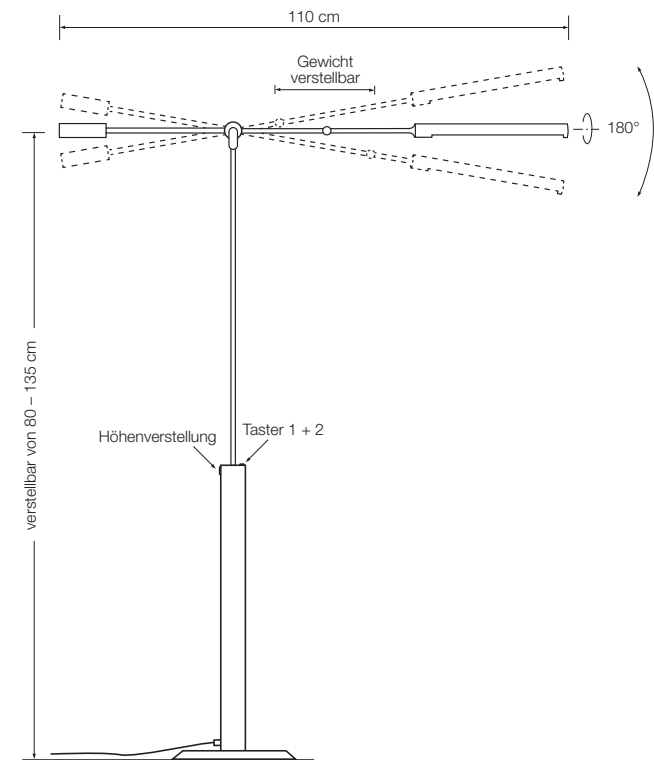

NOSTALGIA-S

Leseleuchte

Designed by: Jens Schump

Höhe: 120 cm

Schirm*: Seidenschirm

Farbe: weiß oder schwarz

Form: konisch oder gerade

Fassung: 1 x E27, max. 150 W

Leuchtmittel: 1 x E27 LED á 1055 Lumen,

7,8 W, 2700 °K

Kabel: 2,5 m

Dimmer: in Zuleitung

Grundmaterial: Messing

NOSTALGIA-S – Ms poliert, lackiert

NOSTALGIA-S – Mt matt gebürstet, lackiert

NOSTALGIA-S – Ni vernickelt

NOSTALGIA-S – Nm vernickelt, matt gebürstet

NOSTALGIA-S – Cr verchromt

NOSTALGIA-S – Cu verkupfert, lackiert

NOSTALGIA-S – Cm verkupfert, matt gebürstet, lackiert

NOSTALGIA-S – Br brüniert, lackiert

NOSTALGIA-S – Bd dunkel brüniert, lackiert

NOSTALGIA-S – RAL individuelle Lackierung nach RAL Karte

konischer Schirm:
Ø 14 cm, h 15,5 cm, Ø 10 cm

zylindrischer Schirm:
Ø 14 cm, h 15,5 cm

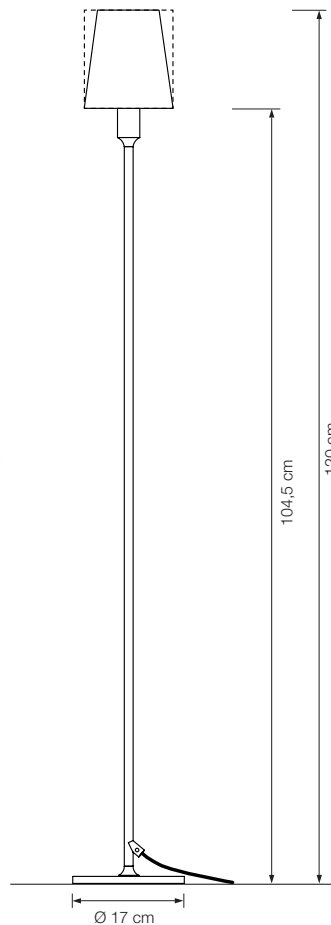

* Bitte gewünschte Farbe und Form bei Bestellung angeben.
Seide nach Musterkarte VS Manufaktur.
Bei allen Seidenschirmen besteht die Möglichkeit, dass Sie uns Ihren eigenen Stoff zukommen lassen und wir Ihren individuellen Schirm in unserer hauseigenen Manufaktur fertigen.
Bei Schirmfertigung aus anderem Material:
Mehrpreis nach Aufwand. Stoffbedarf: 50 x 25 cm





STE

Leseleuchte

Designed by: Florian Schulz

Höhe: verstellbar
 Schirm: Seide*
 Fassung: E27, max. 150 W
 Leuchtmittel: 1 x E27 LED á 1055 Lumen, 10,5 W inkl.
 2700 °K, 11 W \triangleq 75 W, dimmbar
 Kabel: 3 m Textil schwarz (Standard)
 Dimmer: in Zuleitung
 Grundmaterial: Messing

STE – Ms poliert, lackiert
 STE – Mt matt gebürstet, lackiert
 STE – Ni vernickelt
 STE – Nm vernickelt, matt gebürstet
 STE – Cr verchromt
 STE – Cu verkupfert, lackiert
 STE – Cm verkupfert, matt gebürstet, lackiert
 STE – Br brüniert, lackiert
 STE – Bd dunkel brüniert, lackiert
 STE – RAL individuelle Lackierung nach RAL Karte

* Seide nach Musterkarte VS Manufaktur.

Bei allen Seidenschirmen besteht die Möglichkeit, dass Sie uns Ihren eigenen Stoff zukommen lassen und wir Ihren individuellen Schirm in unserer hauseigenen Manufaktur fertigen.

Bei Schirmfertigung aus anderem Material:

Mehrpreis nach Aufwand.

Stoffbedarf 120 x 60 cm

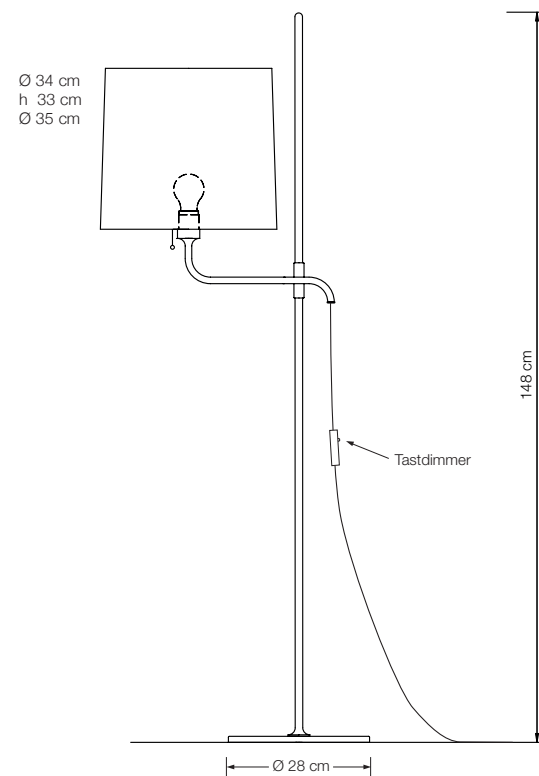

LIN

Leseleuchte

mit flexibler, speziell verstärkter Stahlfeder

Designed by: Florian Schulz

Höhe: ca. 140 cm
Schirm: TEFLON weiß, Ø 7 cm
Fassung: GY6.35, max. 50 W / 12 V
Leuchtmittel: 1 x G6 inkl., 50 W $\hat{=}$ 75 W, dimmbar
Kabel: 2,5 m
Dimmer: Schieberegler*
Grundmaterial: Messing

LIN – Ms poliert, lackiert
LIN – Mt matt gebürstet, lackiert
LIN – Ni vernickelt
LIN – Nm vernickelt, matt gebürstet
LIN – Cr verchromt
LIN – Cu verkupfert, lackiert
LIN – Cm verkupfert, matt gebürstet, lackiert
LIN – Br brüniert, lackiert
LIN – Bd dunkel brüniert, lackiert
LIN – RAL individuelle Lackierung nach RAL Karte

* Touchtronic nur noch auf Anfrage.

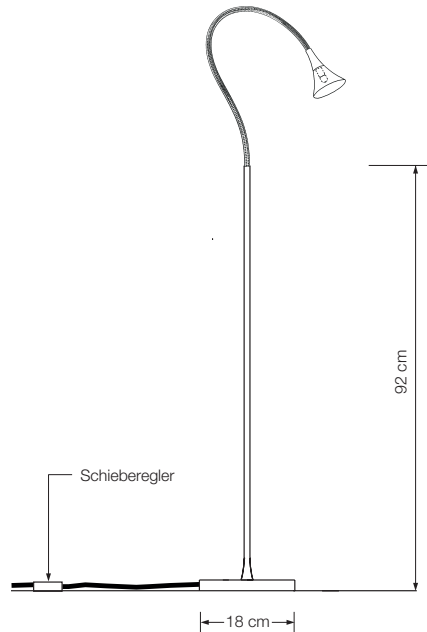



INAS

Leseleuchte

Designed by: Florian Schulz

Höhe: verstellbar von 132 – 170 cm
 Schirm: Seide, konisch oder gerade*
 Fassung: E27, max. 150 W
 Leuchtmittel: 1 x E27 LED á 1055 Lumen, 10,5 W inkl. 2700 °K, 10,5 W $\hat{=}$ 75 W, dimmbar
 Kabel: 4 m
 Dimmer: in Zuleitung
 Grundmaterial: Messing

INAS – Ms poliert, lackiert
 INAS – Mt matt gebürstet, lackiert
 INAS – Ni vernickelt
 INAS – Nm vernickelt, matt gebürstet
 INAS – Cr verchromt
 INAS – Cu verkupfert, lackiert
 INAS – Cm verkupfert, matt gebürstet, lackiert
 INAS – Br brüniert, lackiert
 INAS – Bd dunkel brüniert, lackiert
 INAS – RAL individuelle Lackierung nach RAL Karte

INAS SD

Leseleuchte

Designed by: Florian Schulz

Höhe: einstellbar von 155 – 185 cm
 Schirm: Seide, konisch oder gerade*
 Fassung: E27, max. 150 W
 Leuchtmittel: 1 x E27 LED á 1055 Lumen, 10,5 W inkl. 2700 °K, 10,5 W $\hat{=}$ 75 W, dimmbar
 Kabel: 4 m
 Dimmer: in Bedienhöhe eingebaut
 Grundmaterial: Messing

INAS SD – Ms poliert, lackiert
 INAS SD – Mt matt gebürstet, lackiert
 INAS SD – Ni vernickelt
 INAS SD – Nm vernickelt, matt gebürstet
 INAS SD – Cr verchromt
 INAS SD – Cu verkupfert, lackiert
 INAS SD – Cm verkupfert, matt gebürstet, lackiert
 INAS SD – Br brüniert, lackiert
 INAS SD – Bd dunkel brüniert, lackiert
 INAS SD – RAL individuelle Lackierung nach RAL Karte

* Bitte gewünschte Form bei Bestellung angeben. Seide nach Musterkarte VS Manufaktur. **Bei allen Seidenschirmen besteht die Möglichkeit, dass Sie uns Ihren eigenen Stoff zukommen lassen und wir Ihren individuellen Schirm in unserer hauseigenen Manufaktur fertigen.** Bei Schirmfertigung aus anderem Material: Mehrpreis nach Aufwand. Stoffbedarf: 120 x 60 cm

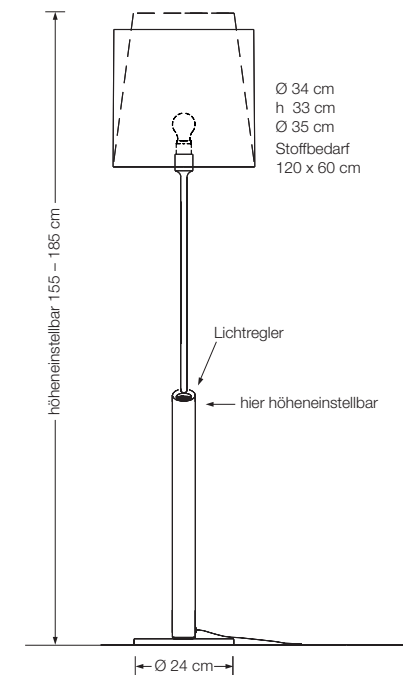
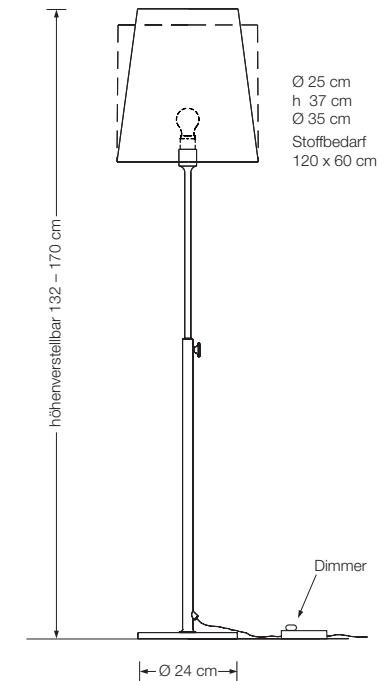



LESAN M

Leseleuchte

Designed by: Florian Schulz

Höhe: verstellbar von 90 – 135 cm
 Schirm: Metall Ø 28 cm
 Fassung: E27, max. 100 W
 Leuchtmittel: 1 x E27 LED á 1055 Lumen, 10,5 W inkl. 2700 °K, 10,5 W $\hat{=}$ 75 W, dimmbar
 Kabel: 3 m
 Dimmer: in Zuleitung
 Grundmaterial: Messing

LESAN M – Ms poliert, lackiert
 LESAN M – Mt matt gebürstet, lackiert
 LESAN M – Ni vernickelt
 LESAN M – Nm vernickelt, matt gebürstet
 LESAN M – Cr verchromt
 LESAN M – Cu verkupfert, lackiert
 LESAN M – Cm verkupfert, matt gebürstet, lackiert
 LESAN M – Br brüniert, lackiert
 LESAN M – Bd dunkel brüniert, lackiert
 LESAN M – RAL individuelle Lackierung nach RAL Karte

LESAN S

Leseleuchte

Designed by: Florian Schulz

Höhe: verstellbar von 90 – 135 cm
 Schirm: Seide* Ø 28 cm
 Fassung: E27, max. 70 W
 Leuchtmittel: 1 x E27 LED á 1055 Lumen, 10,5 W inkl. 2700 °K, 10,5 W $\hat{=}$ 75 W, dimmbar
 Kabel: 3 m
 Dimmer: in Zuleitung
 Grundmaterial: Messing

LESAN S – Ms poliert, lackiert
 LESAN S – Mt matt gebürstet, lackiert
 LESAN S – Ni vernickelt
 LESAN S – Nm vernickelt, matt gebürstet
 LESAN S – Cr verchromt
 LESAN S – Cu verkupfert, lackiert
 LESAN S – Cm verkupfert, matt gebürstet, lackiert
 LESAN S – Br brüniert, lackiert
 LESAN S – Bd dunkel brüniert, lackiert
 LESAN S – RAL individuelle Lackierung nach RAL Karte

* Seide nach Musterkarte VS Manufaktur.

Bei allen Seidenschirmen besteht die Möglichkeit, dass Sie uns Ihren eigenen Stoff zukommen lassen und wir Ihren individuellen Schirm in unserer hauseigenen Manufaktur fertigen.

Bei Schirmfertigung aus anderem Material: Mehrpreis nach Aufwand.
 Stoffbedarf: 50 x 80 cm

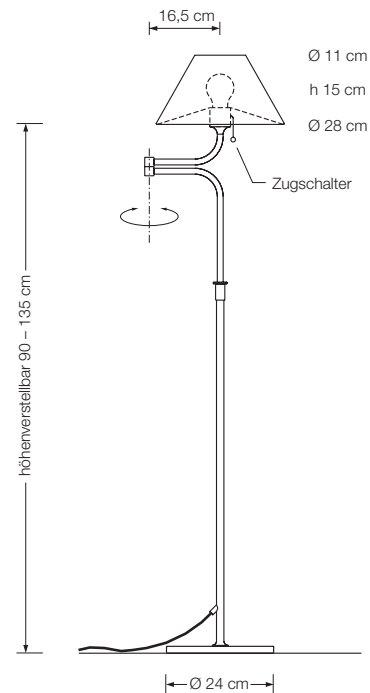

YON

Leseleuchte

Designed by: Florian Schulz
Höhe: einstellbar
Schirm: Metall Ø 12 cm, allseitig verstellbar
Fassung: GY6.35, max. 50 W / 12 V
Leuchtmittel: 1 x G6 inkl., 35 W $\hat{=}$ 50 W, dimmbar
Kabel: 4 m
Dimmer: integriert
Grundmaterial: Messing

YON – Ms poliert, lackiert
YON – Mt matt gebürstet, lackiert
YON – Ni vernickelt
YON – Nm vernickelt, matt gebürstet
YON – Cr verchromt
YON – Cu verkupfert, lackiert
YON – Cm verkupfert, matt gebürstet, lackiert
YON – Br brüniert, lackiert
YON – Bd dunkel brüniert, lackiert
YON – RAL individuelle Lackierung nach RAL Karte

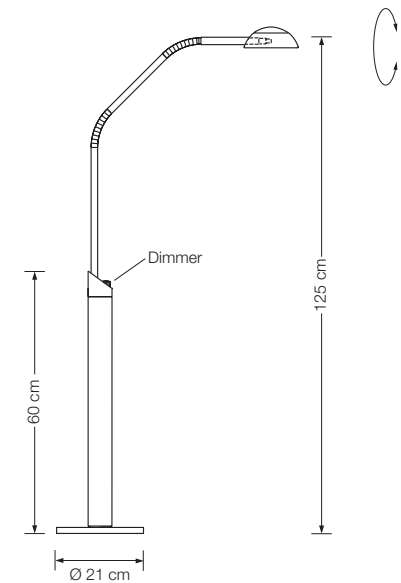

YON G

Leseleuchte

mit Glastischplatte Ø 30 cm, Klarglas

Designed by: Florian Schulz

Höhe: einstellbar
Schirm: Metall Ø 12 cm, allseitig verstellbar
Fassung: GY6.35, max. 50 W / 12 V
Leuchtmittel: 1 x G6 inkl., 35 W $\hat{=}$ 50 W, dimmbar
Kabel: 4 m
Dimmer: integriert
Grundmaterial: Messing

YON G – Ms poliert, lackiert
YON G – Mt matt gebürstet, lackiert
YON G – Ni vernickelt
YON G – Nm vernickelt, matt gebürstet
YON G – Cr verchromt
YON G – Cu verkupfert, lackiert
YON G – Cm verkupfert, matt gebürstet, lackiert
YON G – Br brüniert, lackiert
YON G – Bd dunkel brüniert, lackiert
YON G – RAL individuelle Lackierung nach RAL Karte

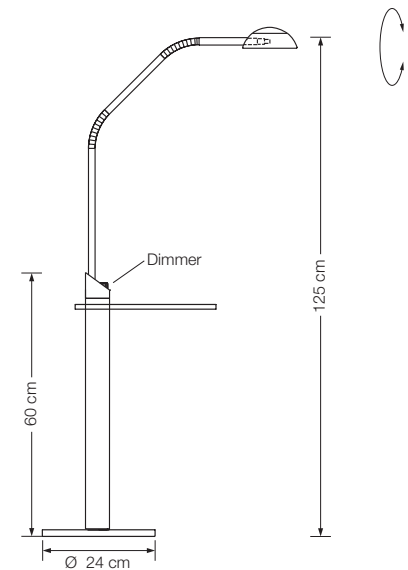

CERVANTES

Leseleuchte

Designed by: Florian Schulz

Höhe: verstellbar von 80 – 120 cm

Schirm: Metall, verstellbar

Fassung: E27, max. 100 W

Leuchtmittel: 1 x E27 LED á 1055 Lumen, 10,5 W inkl.
2700 °K, 10,5 W \triangleq 75 W, dimmbar

Kabel: 4 m

Dimmer: in Zuleitung

Grundmaterial: Messing

CERVANTES – Ms poliert, lackiert

CERVANTES – Mt matt gebürstet, lackiert

CERVANTES – Ni vernickelt

CERVANTES – Nm vernickelt, matt gebürstet

CERVANTES – Cr verchromt

CERVANTES – Cu verkupfert, lackiert

CERVANTES – Cm verkupfert, matt gebürstet, lackiert

CERVANTES – Br brüniert, lackiert

CERVANTES – Bd dunkel brüniert, lackiert

CERVANTES – RAL individuelle Lackierung nach RAL Karte

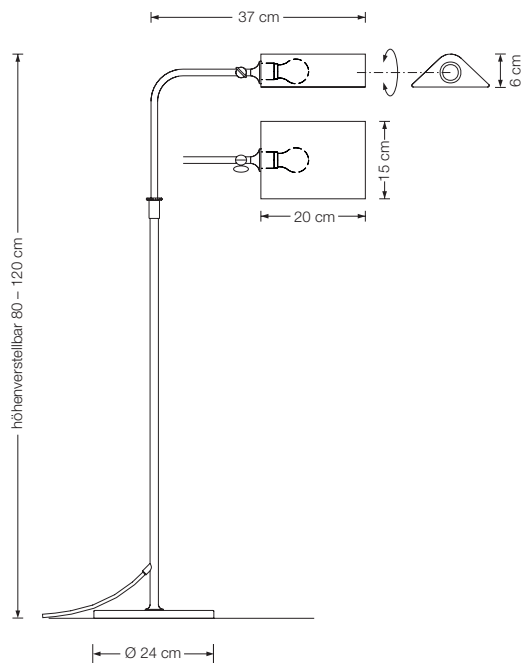



SERPENTI-T

Tischleuchte

Designed by: Jens Schump

Höhe: 52 – 82 cm einstellbar
Schirm: 62 cm lang, 30 cm breit
Profil Schirm: 4 x 4 cm
Breite: von 21 cm – 62 cm einstellbar
Tiefe: 40 cm
Leuchtmittel: LED-Band, 20,3 W, mit Diffusor
ca. 3000 Lumen

Farbwiedergabe: > 90 Ra
Dimmer: Gestensensor in der Mitte vom Schirm
Kabel: 3 m schwarz (Standard)
Grundmaterial: Messing

SERPENTI-T – Ms poliert, lackiert
SERPENTI-T – Mt matt gebürstet, lackiert
SERPENTI-T – Ni vernickelt
SERPENTI-T – Nm vernickelt, matt gebürstet
SERPENTI-T – Cr verchromt
SERPENTI-T – Cu verkupfert, lackiert
SERPENTI-T – Cm verkupfert, matt gebürstet, lackiert
SERPENTI-T – Br brüniert, lackiert
SERPENTI-T – Bd dunkel brüniert, lackiert
SERPENTI-T – RAL individuelle Lackierung nach RAL Karte

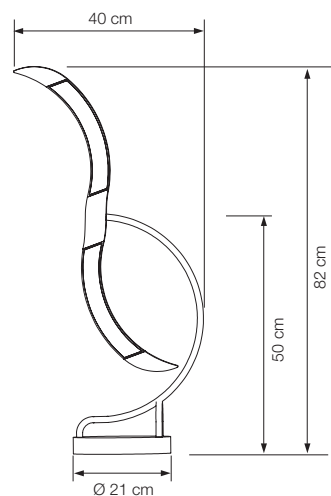
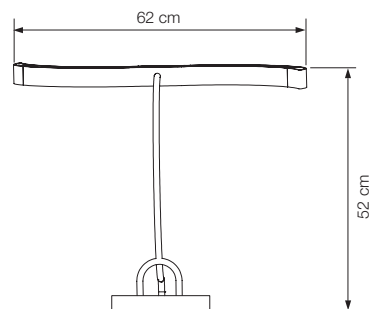



BulLEYE-T

Tischleuchte

Designed by: Jens Schump

Höhe: verstellbar von 63 – 86 cm
Schirm: schwenkbar, Ø 8 cm
Leuchtmittel: Osram CoB-LED, 8,7 W, 1000 Lumen
2700 °K, dimmbar
Farbwiedergabe: > 90 Ra
Kabel: 3 m, schwarz (Standard)
Dimmer: in Zuleitung integriert*
Grundmaterial: Messing

BulLEYE-T – Ms poliert, lackiert
BulLEYE-T – Mt matt gebürstet, lackiert
BulLEYE-T – Ni vernickelt
BulLEYE-T – Nm vernickelt, matt gebürstet
BulLEYE-T – Cr verchromt
BulLEYE-T – Cu verkupfert, lackiert
BulLEYE-T – Cm verkupfert, matt gebürstet, lackiert
BulLEYE-T – Br brüniert, lackiert
BulLEYE-T – Bd dunkel brüniert, lackiert
BulLEYE-T – RAL individuelle Lackierung nach RAL Karte

* Casambi-DALI Modul
(Dimmer in Zuleitung entfällt)

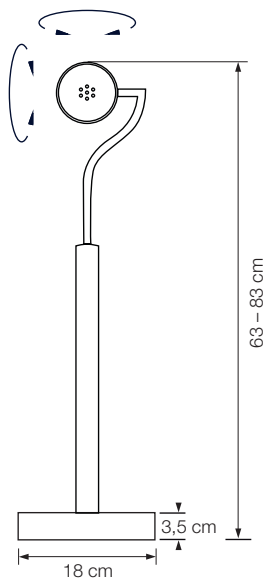

Abgebildete Sonderoberfläche: weiß matt.

Ausziehbar bis 83 cm.



NOSTALGIA-T

Tischleuchte

Designed by: Jens Schump

Höhe: 48,5 cm
 Schirm*: Seidenschirm
 Farbe: weiß oder schwarz
 Form: konisch oder gerade
 Fassung: 1 x E27, max. 150 W
 Leuchtmittel: 1 x E27 LED á 1055 Lumen,
 7,8 W, 2700 °K
 Kabel: 2 m
 Dimmer: in Zuleitung
 Grundmaterial: Messing

NOSTALGIA-T – Ms poliert, lackiert
 NOSTALGIA-T – Mt matt gebürstet, lackiert
 NOSTALGIA-T – Ni vernickelt
 NOSTALGIA-T – Nm vernickelt, matt gebürstet
 NOSTALGIA-T – Cr verchromt
 NOSTALGIA-T – Cu verkupfert, lackiert
 NOSTALGIA-T – Cm verkupfert, matt gebürstet, lackiert
 NOSTALGIA-T – Br brüniert, lackiert
 NOSTALGIA-T – Bd dunkel brüniert, lackiert
 NOSTALGIA-T – RAL individuelle Lackierung nach RAL Karte

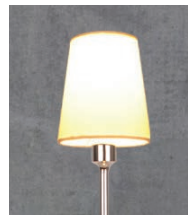

* Bitte gewünschte Farbe und Form bei Bestellung angeben.
 Seide nach Musterkarte VS Manufaktur.

Bei allen Seidenschirmen besteht die Möglichkeit, dass Sie uns Ihren eigenen Stoff zukommen lassen und wir Ihren individuellen Schirm in unserer hauseigenen Manufaktur fertigen.

Bei Schirmfertigung aus anderem Material: Mehrpreis nach Aufwand.
 Stoffbedarf: 50 x 25 cm

konischer Schirm:
 Ø 14 cm, h 15,5 cm, Ø 10 cm

zylindrischer Schirm:
 Ø 14 cm, h 15,5 cm

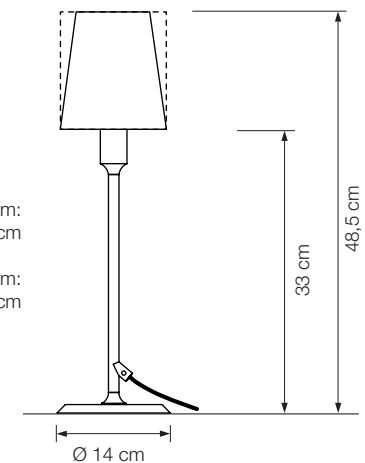

TOA

Tischleuchte

mit flexibler, speziell verstärkter Stahlfeder

Designed by: Florian Schulz

Höhe: bis max. 50 cm
Schirm: TEFLON weiß, Ø 7 cm
Fassung: GY6.35, max. 50 W / 12 V
Leuchtmittel: 1 x G6 inkl., dimmbar
Kabel: 2,5 m
Dimmer: integriert
Grundmaterial: Messing

TOA – Ms poliert, lackiert
TOA – Mt matt gebürstet, lackiert
TOA – Ni vernickelt
TOA – Nm vernickelt, matt gebürstet
TOA – Cr verchromt
TOA – Cu verkupfert, lackiert
TOA – Cm verkupfert, matt gebürstet, lackiert
TOA – Br brüniert, lackiert
TOA – Bd dunkel brüniert, lackiert
TOA – RAL individuelle Lackierung nach RAL Karte

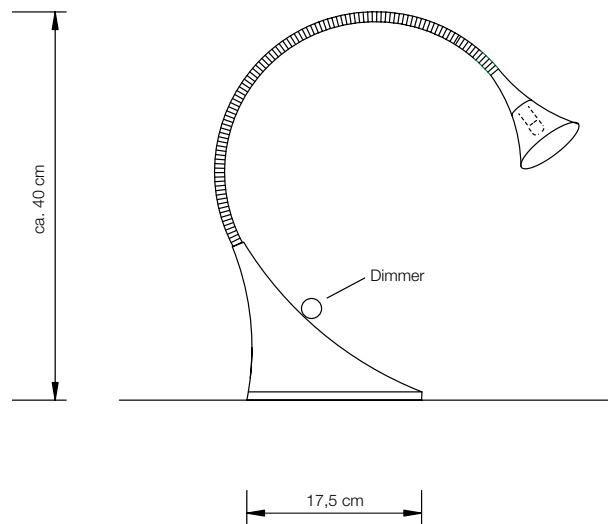



Nussbaum
Mokka



Nussbaum
Cognac

TAU

Tischleuchte

Designed by: Jens Schump

Höhe: ca. 50 cm
Schirm: Glas weiß-opal, Ø 36 cm
Fassung: 3 x E27, max. 100 Watt
Leuchtmittel: 3 x E27 LED á 1055 Lumen, 10,5 W inkl., dimmbar
Mittelteil: Nussbaum Mokka (Standard)*
Kabel: 2,5 m
Dimmer: integriert
Grundmaterial: Messing

TAU – Ms poliert, lackiert
TAU – Mt matt gebürstet, lackiert
TAU – Ni vernickelt
TAU – Nm vernickelt, matt gebürstet
TAU – Cr verchromt
TAU – Cu verkupfert, lackiert
TAU – Cm verkupfert, matt gebürstet, lackiert
TAU – Br brüniert, lackiert
TAU – Bd dunkel brüniert, lackiert
TAU – RAL individuelle Lackierung nach RAL Karte

* wahlweise: Nussbaum Cognac
Bitte bei Bestellung angeben.

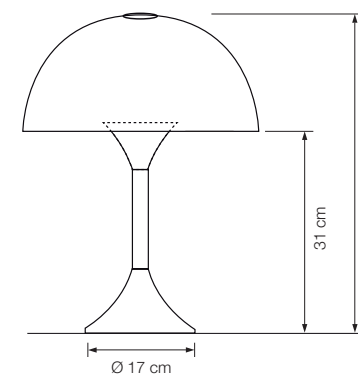

TOPAN

Tischleuchte

Designed by: Jens Schump

Höhe: 51 cm
Ausladung: 55 cm
Schirm: Ø 3 cm, ca. 23 cm lang, 180° drehbar
Leuchtmittel: LED-Line TW (ca. 12,5 W) inkl., auswechselbar
ca. 1330 Lumen
dimmbar
Taster 1: stufenloser Weißwechsel von 2700° – 5700 °K
Taster 2: An / Aus / Dimmen
Farbwiedergabe: > 95 Ra
Kabel: 3 m Textil schwarz (Standard)
Dimmer: integriert
Grundmaterial: Messing

TOPAN – Ms poliert, lackiert
TOPAN – Mt matt gebürstet, lackiert
TOPAN – Ni vernickelt
TOPAN – Nm vernickelt, matt gebürstet
TOPAN – Cr verchromt
TOPAN – Cu verkupfert, lackiert
TOPAN – Cm verkupfert, matt gebürstet, lackiert
TOPAN – Br brüniert, lackiert
TOPAN – Bd dunkel brüniert, lackiert
TOPAN – RAL individuelle Lackierung nach RAL Karte

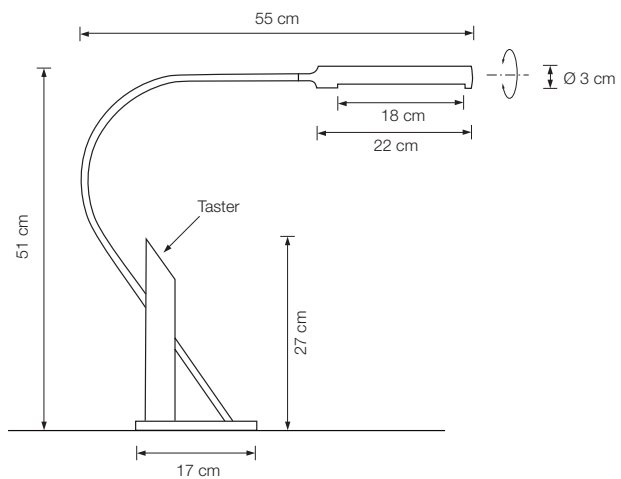



ORA

Tischleuchte

Designed by: Florian Schulz

Schirm: Seide*
 Fassung: E27, max. 100 W
 Leuchtmittel: 1 x E27 LED á 1055 Lumen, 10,5 W inkl.
 2700 °K, 11 W $\hat{=}$ 75 W, dimmbar
 Kabel: 3 m
 Dimmer: in Zuleitung
 Grundmaterial: Messing

ORA 20

Messingkugel Ø 20 cm

Höhe: 59 cm

ORA 20 – Ms poliert, lackiert
 ORA 20 – Mt matt gebürstet, lackiert
 ORA 20 – Ni vernickelt
 ORA 20 – Nm vernickelt, matt gebürstet
 ORA 20 – Cr verchromt
 ORA 20 – Cu verkupfert, lackiert
 ORA 20 – Cm verkupfert, matt gebürstet, lackiert
 ORA 20 – Br brüniert, lackiert
 ORA 20 – Bd dunkel brüniert, lackiert
 ORA 20 – RAL individuelle Lackierung nach RAL Karte

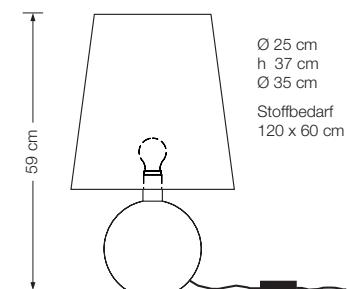

ORA 25

Messingkugel Ø 25 cm

Höhe: 71 cm

ORA 25 – Ms poliert, lackiert
 ORA 25 – Mt matt gebürstet, lackiert
 ORA 25 – Ni vernickelt
 ORA 25 – Nm vernickelt, matt gebürstet
 ORA 25 – Cr verchromt
 ORA 25 – Cu verkupfert, lackiert
 ORA 25 – Cm verkupfert, matt gebürstet, lackiert
 ORA 25 – Br brüniert, lackiert
 ORA 25 – Bd dunkel brüniert, lackiert
 ORA 25 – RAL individuelle Lackierung nach RAL Karte

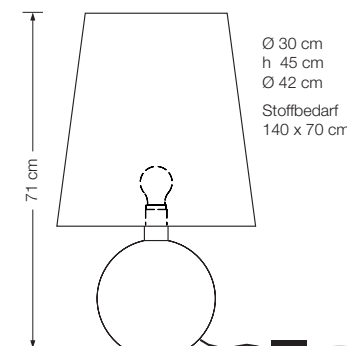

* Seide nach Musterkarte VS Manufaktur.

Bei allen Seidenschirmen besteht die Möglichkeit, dass Sie uns Ihren eigenen Stoff zukommen lassen und wir Ihren individuellen Schirm in unserer hauseigenen Manufaktur fertigen.

Bei Schirmfertigung aus anderem Material: Mehrpreis nach Aufwand.

Stoffbedarf ORA 20: 120 x 60 cm

Stoffbedarf ORA 25: 140 x 70 cm

YON T

Tischleuchte

Designed by: Florian Schulz

Schirm: Metall Ø 12 cm, verstellbar
Fassung: GY6.35, max. 50 W / 12 V
Leuchtmittel: 1 x G6 inkl., 35 W $\hat{=}$ 50 W, dimmbar
Kabel: 2,5 m
Dimmer: integriert
Grundmaterial: Messing

YON T – Ms poliert, lackiert
YON T – Mt matt gebürstet, lackiert
YON T – Ni vernickelt
YON T – Nm vernickelt, matt gebürstet
YON T – Cr verchromt
YON T – Cu verkupfert, lackiert
YON T – Cm verkupfert, matt gebürstet, lackiert
YON T – Br brüniert, lackiert
YON T – Bd dunkel brüniert, lackiert
YON T – RAL individuelle Lackierung nach RAL Karte

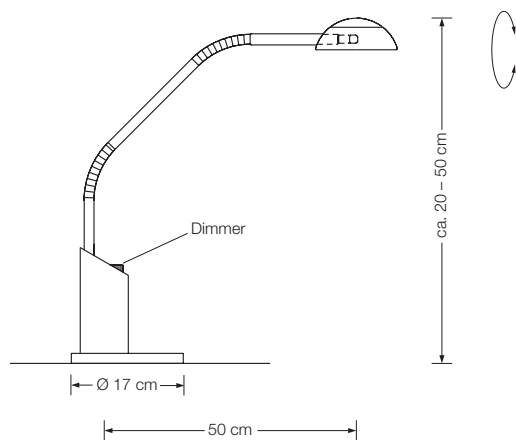

ESA

Tischleuchte

mit flexibler, speziell verstärkter Stahlfeder

Designed by: Florian Schulz

Höhe: bis ca. 50 cm
Schirm: TEFLON weiß, Ø 7 cm
Fassung: GY6.35, max. 50 W
Leuchtmittel: 1 x G6 inkl., 35 W $\hat{=}$ 50 W, dimmbar
Kabel: 2,5 m
Dimmer: integriert
Grundmaterial: Messing

ESA – Ms poliert, lackiert
ESA – Mt matt gebürstet, lackiert
ESA – Ni vernickelt
ESA – Nm vernickelt, matt gebürstet
ESA – Cr verchromt
ESA – Cu verkupfert, lackiert
ESA – Cm verkupfert, matt gebürstet, lackiert
ESA – Br brüniert, lackiert
ESA – Bd dunkel brüniert, lackiert
ESA – RAL individuelle Lackierung nach RAL Karte

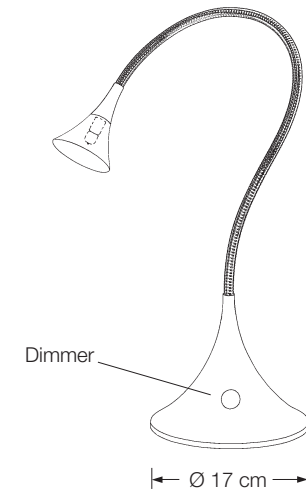

ELAS

Tischleuchte

Designed by: Florian Schulz

Höhe: verstellbar von 50 – 70 cm
Schirm: Metall Ø 28 cm
Fassung: E27, max. 100 W
Leuchtmittel: 1 x E27 LED á 1055 Lumen, 10,5 W inkl.
2700 °K, 11 W $\hat{=}$ 75 W, dimmbar
Kabel: 2,5 m
Dimmer: in Zuleitung
Grundmaterial: Messing

ELAS – Ms poliert, lackiert
ELAS – Mt matt gebürstet, lackiert
ELAS – Ni vernickelt
ELAS – Nm vernickelt, matt gebürstet
ELAS – Cr verchromt
ELAS – Cu verkupfert, lackiert
ELAS – Cm verkupfert, matt gebürstet, lackiert
ELAS – Br brüniert, lackiert
ELAS – Bd dunkel brüniert, lackiert
ELAS – RAL individuelle Lackierung nach RAL Karte

ELAS S

Tischleuchte

Designed by: Florian Schulz

Höhe: verstellbar von 50 – 70 cm
Schirm: Seide* Ø 28 cm
Fassung: E27, max. 100 W
Leuchtmittel: 1 x E27 LED á 1055 Lumen, 10,5 W inkl.
2700 °K, 11 W $\hat{=}$ 75 W, dimmbar
Kabel: 2,5 m
Dimmer: in Zuleitung
Grundmaterial: Messing

ELAS S – Ms poliert, lackiert
ELAS S – Mt matt gebürstet, lackiert
ELAS S – Ni vernickelt
ELAS S – Nm vernickelt, matt gebürstet
ELAS S – Cr verchromt
ELAS S – Cu verkupfert, lackiert
ELAS S – Cm verkupfert, matt gebürstet, lackiert
ELAS S – Br brüniert, lackiert
ELAS S – Bd dunkel brüniert, lackiert
ELAS S – RAL individuelle Lackierung nach RAL Karte

* Seide nach Musterkarte VS Manufaktur.

Bei allen Seidenschirmen besteht die Möglichkeit, dass Sie uns Ihren eigenen Stoff zukommen lassen und wir Ihren individuellen Schirm in unserer hauseigenen Manufaktur fertigen.

Bei Schirmfertigung aus anderem Material: Mehrpreis nach Aufwand.
Stoffbedarf: 50 x 80 cm

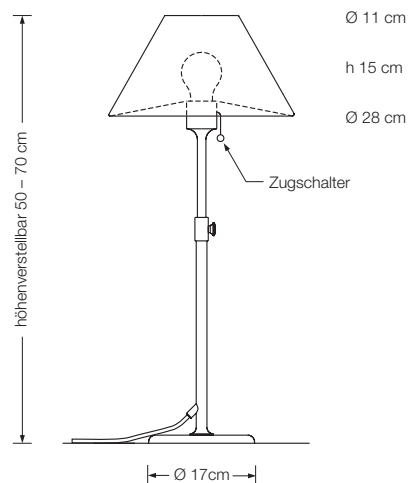



TES

Tischleuchte

Designed by: Florian Schulz

Höhe: verstellbar von 40 – 60 cm
Schirm: TEFLON weiß, Ø 18 cm
Fassung: GY6.35, max. 50 W / 12 V
Leuchtmittel: 1 x G6 inkl., 35 W $\hat{=}$ 50 W, dimmbar
Kabel: 2,5 m
Dimmer: Schieberegler*
Grundmaterial: Messing

TES – Ms poliert, lackiert
TES – Mt matt gebürstet, lackiert
TES – Ni vernickelt
TES – Nm vernickelt, matt gebürstet
TES – Cr verchromt
TES – Cu verkupfert, lackiert
TES – Cm verkupfert, matt gebürstet, lackiert
TES – Br brüniert, lackiert
TES – Bd dunkel brüniert, lackiert
TES – RAL individuelle Lackierung nach RAL Karte

* Touchtronic nur noch auf Anfrage.

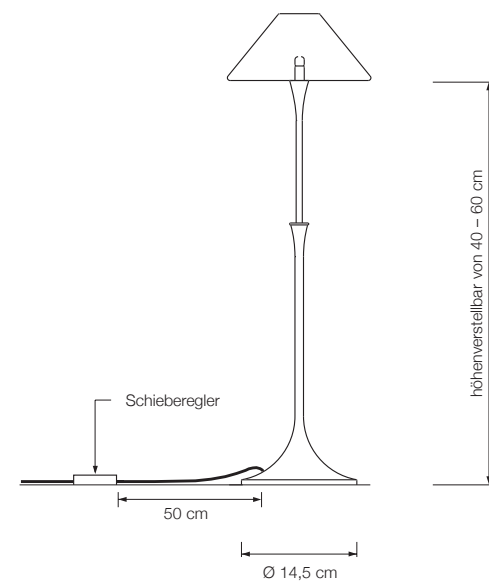

PIN T

Auslaufmodell. Solange Vorrat reicht.

Arbeits-Tischleuchte

Designed by: Florian Schulz

Höhe: 45 cm
Ausladung: 70 cm
Schirm: drehbar
Leuchtmittel: 1 x LED 150 (ca. 6 Watt) inkl.
auswechselbar
ca. 600 Lumen
Lichtfarbe: warmweiß 2700 K
Farbwiedergabe: > 90 Ra
Kabel: 3 m
Grundmaterial: Messing

PIN T – Ms poliert, lackiert
PIN T – Mt matt gebürstet, lackiert
PIN T – Ni vernickelt
PIN T – Nm vernickelt, matt gebürstet
PIN T – Cr verchromt
PIN T – Cu verkupfert, lackiert
PIN T – Cm verkupfert, matt gebürstet, lackiert
PIN T – Br brüniert, lackiert
PIN T – Bd dunkel brüniert, lackiert
PIN T – RAL individuelle Lackierung nach RAL Karte

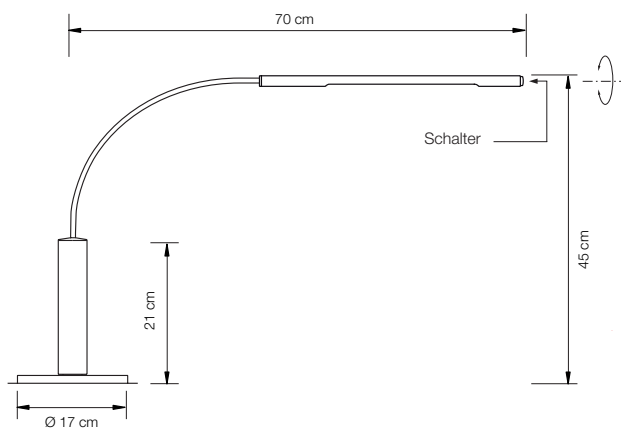



TOLED

Arbeits-Tischleuchte

Designed by: Florian Schulz

Höhe: 45 cm

Ausladung: 70 cm

Schirm: drehbar

Leuchtmittel: 1 x LED 150 (ca. 6 Watt) inkl.
auswechselbar
ca. 600 Lumen

Lichtfarbe: warmweiß 2700 K

Farbwiedergabe: > 90 Ra

Kabel: 2,5 m

Grundmaterial: Messing

TOLED – Ms poliert, lackiert

TOLED – Mt matt gebürstet, lackiert

TOLED – Ni vernickelt

TOLED – Nm vernickelt, matt gebürstet

TOLED – Cr verchromt

TOLED – Cu verkupfert, lackiert

TOLED – Cm verkupfert, matt gebürstet, lackiert

TOLED – Br brüniert, lackiert

TOLED – Bd dunkel brüniert, lackiert

TOLED – RAL individuelle Lackierung nach RAL Karte

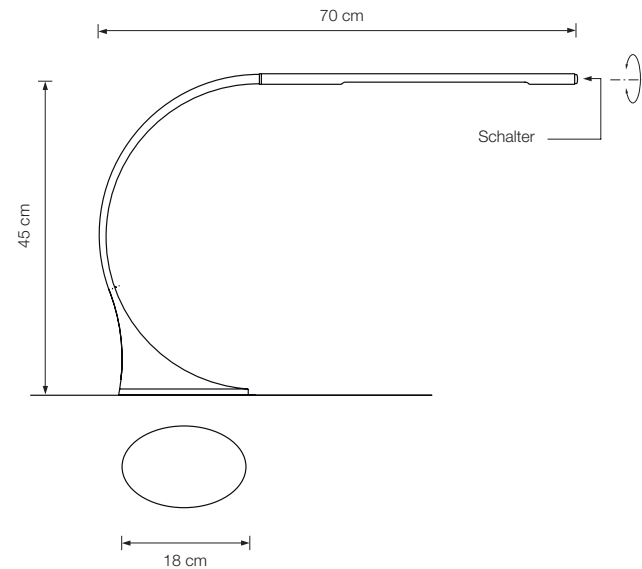

NOSTALGIA-W

Wandleuchte

Designed by: Jens Schump

Höhe: 31 cm
Ausladung: 19 cm
Schirm*: Seidenschirm
Farbe: weiß oder schwarz
Form: konisch oder gerade

Fassung: 1 x E27, max. 150 W
Leuchtmittel: 1 x E27 LED á 1055 Lumen,
7,8 W, 2700 °K, dimmbar

Dimmer: über Hausinstallation möglich (Standard)**
Grundmaterial: Messing

NOSTALGIA-W – Ms poliert, lackiert
NOSTALGIA-W – Mt matt gebürstet, lackiert
NOSTALGIA-W – Ni vernickelt
NOSTALGIA-W – Nm vernickelt, matt gebürstet
NOSTALGIA-W – Cr verchromt
NOSTALGIA-W – Cu verkupfert, lackiert
NOSTALGIA-W – Cm verkupfert, matt gebürstet, lackiert
NOSTALGIA-W – Br brüniert, lackiert
NOSTALGIA-W – Bd dunkel brüniert, lackiert
NOSTALGIA-W – RAL individuelle Lackierung nach RAL Karte

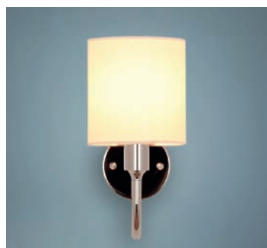
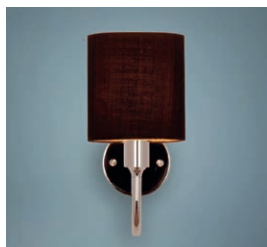

* Bitte gewünschte Farbe und Form bei Bestellung angeben.

Seide nach Musterkarte VS Manufaktur.

Bei allen Seidenschirmen besteht die Möglichkeit, dass Sie uns Ihren eigenen Stoff zukommen lassen und wir Ihren individuellen Schirm in unserer hauseigenen Manufaktur fertigen.

Bei Schirmfertigung aus anderem Material: Mehrpreis nach Aufwand.

Stoffbedarf: 50 x 25 cm

** LUN-DALI 300 W oder Casambi Modul

Alternativ empfehlen wir (unverbindlich)

folgende Dimmer Fabrikate:

- Jung 1731DD
- Gira 540100 (System 3000)
- Feller 40200
- Berker 85421100
- Busch-Jaeger 64851U
- Kopp 8455
- Eltako EUD61NPL-230V

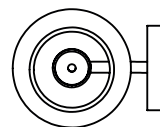
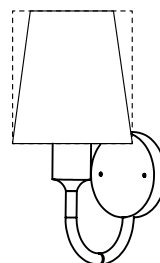

konischer Schirm:
Ø 14 cm, h 15,5 cm, Ø 10 cm

zylindrischer Schirm:
Ø 14 cm, h 15,5 cm

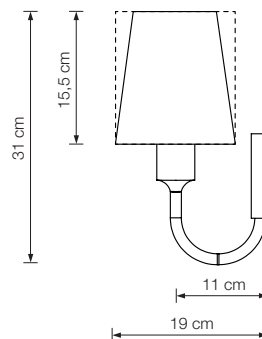



SERPENTI-W

Wandleuchte

Designed by: Jens Schump

Höhe: 26 – 63 cm einstellbar
Schirm: 63 cm lang, 30 cm breit
Profil Schirm: 4 x 4 cm
Breite: von 21 cm – 63 cm einstellbar
Tiefe: 40 cm
Leuchtmittel: LED-Band, 20,3 W, mit Diffusor
ca. 3000 Lumen

Farbwiedergabe: > 90 Ra
Dimmer: Gestensensor in der Mitte vom Schirm
Grundmaterial: Messing

SERPENTI-W – Ms poliert, lackiert
SERPENTI-W – Mt matt gebürstet, lackiert
SERPENTI-W – Ni vernickelt
SERPENTI-W – Nm vernickelt, matt gebürstet
SERPENTI-W – Cr verchromt
SERPENTI-W – Cu verkupfert, lackiert
SERPENTI-W – Cm verkupfert, matt gebürstet, lackiert
SERPENTI-W – Br brüniert, lackiert
SERPENTI-W – Bd dunkel brüniert, lackiert
SERPENTI-W – RAL individuelle Lackierung nach RAL Karte

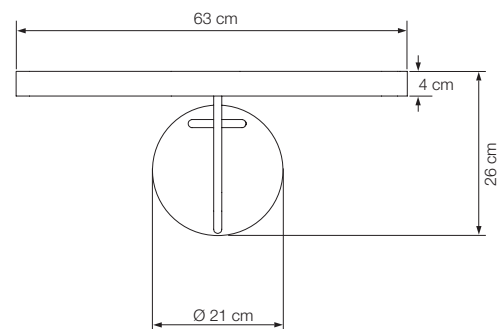
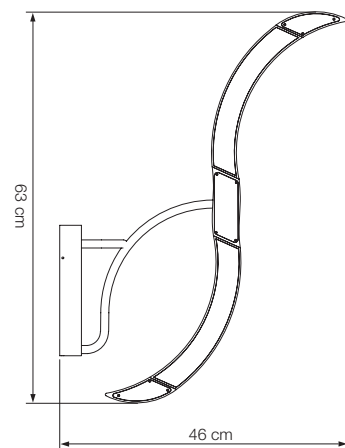



PIN W dim

Wandleuchte

Designed by: Jens Schump

Höhe: 35 cm

Ausladung: 60 cm

Leuchtmittel: 1 x LED-Line 150 (ca. 8,4 Watt) inkl.

auswechselbar

ca. 840 Lumen

Lichtfarbe: warmweiß 2700 K

Farbwiedergabe: > 90 Ra

Dimmer: integriert

Grundmaterial: Messing

PIN W dim – Ms poliert, lackiert

PIN W dim – Mt matt gebürstet, lackiert

PIN W dim – Ni vernickelt

PIN W dim – Nm vernickelt, matt gebürstet

PIN W dim – Cr verchromt

PIN W dim – Cu verkupfert, lackiert

PIN W dim – Cm verkupfert, matt gebürstet, lackiert

PIN W dim – Br brüniert, lackiert

PIN W dim – Bd dunkel brüniert, lackiert

PIN W dim – RAL individuelle Lackierung nach RAL Karte

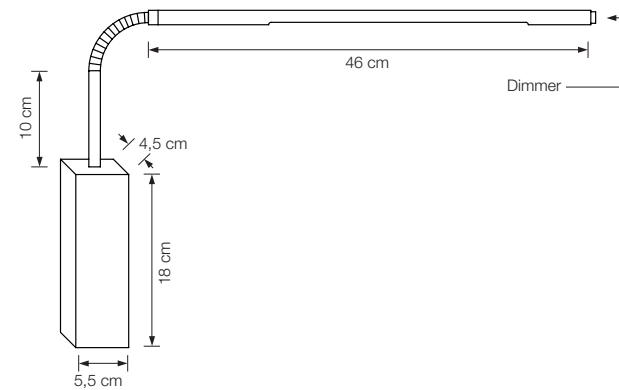

VAO

**Wandleuchte,
mit flexibler, verstärkter Stahlfeder**

Designed by: Florian Schulz

Höhe: ca. 44 cm
Schirm: TEFLON weiß, Ø 7 cm
Fassung: GY6.35, max. 50 W / 12 V
Leuchtmittel: 1 x G6 inkl., 35 W $\hat{=}$ 50 W, dimmbar
Dimmer: integriert
Grundmaterial: Messing

VAO – Ms poliert, lackiert
VAO – Mt matt gebürstet, lackiert
VAO – Ni vernickelt
VAO – Nm vernickelt, matt gebürstet
VAO – Cr verchromt
VAO – Cu verkupfert, lackiert
VAO – Cm verkupfert, matt gebürstet, lackiert
VAO – Br brüniert, lackiert
VAO – Bd dunkel brüniert, lackiert
VAO – RAL individuelle Lackierung nach RAL Karte

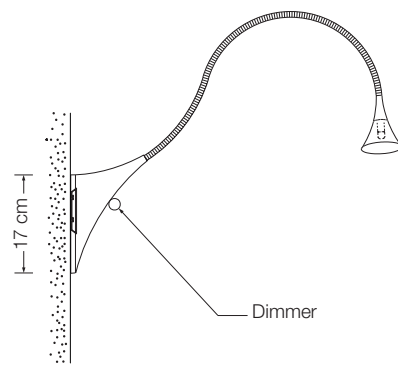



GEA

Wandleuchte

Designed by: Florian Schulz

Höhe: 43 cm
 Schirm: Glasblender weiß-opal
 Fassung: 2 x E27, max. 2 x 100 W
 Leuchtmittel: 2 x E27 LED á 1055 Lumen, 10,5 W inkl., dimmbar
 Dimmer: über Hausinstallation möglich (*Standard*)*
 Grundmaterial: Messing

GEA – Ms poliert, lackiert
 GEA – Mt matt gebürstet, lackiert
 GEA – Ni vernickelt
 GEA – Nm vernickelt, matt gebürstet
 GEA – Cr verchromt
 GEA – Cu verkupfert, lackiert
 GEA – Cm verkupfert, matt gebürstet, lackiert
 GEA – Br brüniert, lackiert
 GEA – Bd dunkel brüniert, lackiert
 GEA – RAL individuelle Lackierung nach RAL Karte

* LUN-DALI 300 W oder Casambi Modul

Alternativ empfehlen wir (*unverbindlich*)

folgende Dimmer Fabrikate:
 - Jung 1731DD
 - Gira 540100 (*System 3000*)
 - Feller 40200
 - Berker 85421100
 - Busch-Jaeger 64851U
 - Kopp 8455
 - Eitako EUD61NPL-230V

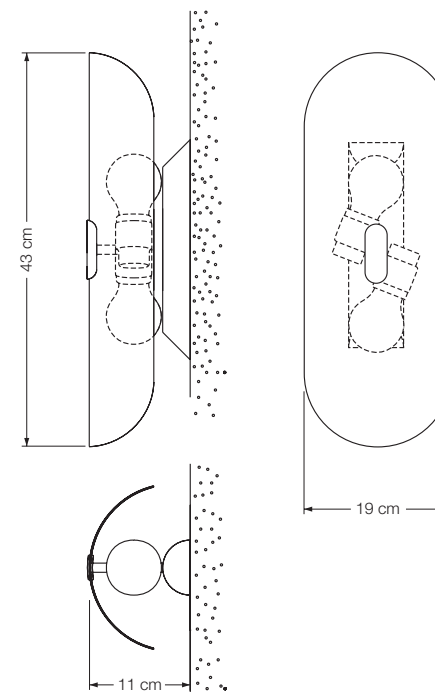

ALIA

Wandleuchte, indirektes Licht

Designed by: Florian Schulz

Höhe: 47 cm
Schirm: Metall-Blender
Fassung: 2 x E27, max. 2 x 100 W
Leuchtmittel: 2 x E27 LED á 1055 Lumen, 10,5 W inkl.,
dimmbar
Dimmer: über Hausinstallation möglich (Standard)*
Grundmaterial: Messing

ALIA – Ms poliert, lackiert
ALIA – Mt matt gebürstet, lackiert
ALIA – Ni vernickelt
ALIA – Nm vernickelt, matt gebürstet
ALIA – Cr verchromt
ALIA – Cu verkupfert, lackiert
ALIA – Cm verkupfert, matt gebürstet, lackiert
ALIA – Br brüniert, lackiert
ALIA – Bd dunkel brüniert, lackiert
ALIA – RAL individuelle Lackierung nach RAL Karte

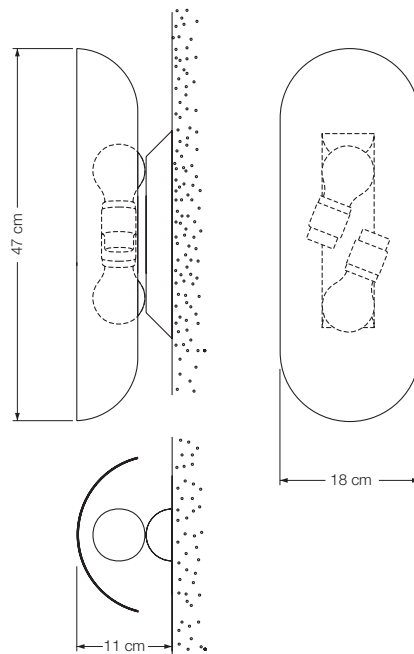

ALEA

Wandleuchte, indirektes Licht

Designed by: Florian Schulz + Jens Schump

Höhe: 35 cm
Schirm: Metall-Blender
Fassung: 2 x E14, max. 60W
Leuchtmittel: 2 x E14 LED á 806 Lumen, 2700 °K, 8 W inkl.,
dimmbar
Dimmer: über Hausinstallation möglich (Standard)*
Grundmaterial: Messing

ALEA – Ms poliert, lackiert
ALEA – Mt matt gebürstet, lackiert
ALEA – Ni vernickelt
ALEA – Nm vernickelt, matt gebürstet
ALEA – Cr verchromt
ALEA – Cu verkupfert, lackiert
ALEA – Cm verkupfert, matt gebürstet, lackiert
ALEA – Br brüniert, lackiert
ALEA – Bd dunkel brüniert, lackiert
ALEA – RAL individuelle Lackierung nach RAL Karte

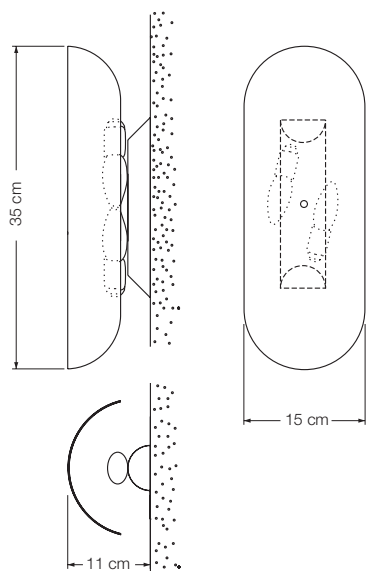

* LUN-DALI 300 W oder Casambi Modul

Alternativ empfehlen wir (unverbindlich)

folgende Dimmer Fabrikate:

- Jung 1731DD
- Gira 540100 (System 3000)
- Feller 40200
- Berker 85421100
- Busch-Jaeger 64851U
- Kopp 8455
- Eitako EUD61NPL-230V



BEO

Wand- und Treppenhausleuchte

direktes und indirektes Licht

Glasabdeckung nach oben und unten

Designed by: Florian Schulz

Breite: 36 cm
 Fassung: 2 x E27, max. 2 x 100 W
 Leuchtmittel: 2 x E27 LED á 1055 Lumen, 10,5 W inkl., dimmbar
 2700 °K, 11 W $\hat{=}$ 75 W
 Dimmer: über Hausinstallation möglich (Standard)*
 Grundmaterial: Messing

BEO – Ms poliert, lackiert
 BEO – Mt matt gebürstet, lackiert
 BEO – Ni vernickelt
 BEO – Nm vernickelt, matt gebürstet
 BEO – Cr verchromt
 BEO – Cu verkupfert, lackiert
 BEO – Cm verkupfert, matt gebürstet, lackiert
 BEO – Br brüniert, lackiert
 BEO – Bd dunkel brüniert, lackiert
 BEO – RAL individuelle Lackierung nach RAL Karte

* LUN-DALI 300 W oder Casambi Modul

Alternativ empfehlen wir (unverbindlich)

folgende Dimmer Fabrikate:

- Jung 1731DD
- Gira 540100 (System 3000)
- Feller 40200
- Berker 85421100
- Busch-Jaeger 64851U
- Kopp 8455
- Eltako EUD61NPL-230V

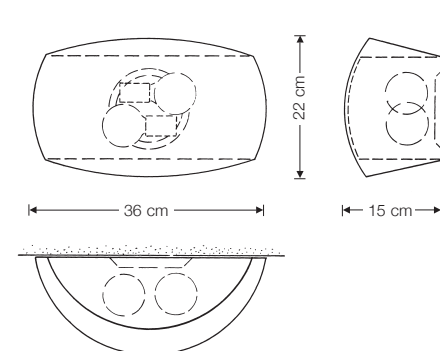

WED

Wandleuchte

Designed by: Florian Schulz

Ausladung: 40 cm

Fassung: GU5.3

Leuchtmittel: 1 x GU5.3 inkl.
ca. 660 Lumen

Lichtfarbe: warmweiß 2700 K

Farbwiedergabe: > 90 Ra

Grundmaterial: Messing

WED – Ms	poliert, lackiert
WED – Mt	matt gebürstet, lackiert
WED – Ni	vernickelt
WED – Nm	vernickelt, matt gebürstet
WED – Cr	verchromt
WED – Cu	verkupfert, lackiert
WED – Cm	verkupfert, matt gebürstet, lackiert
WED – Br	brüniert, lackiert
WED – Bd	dunkel Brüniert, lackiert
WED – RAL	individuelle Lackierung nach RAL Karte

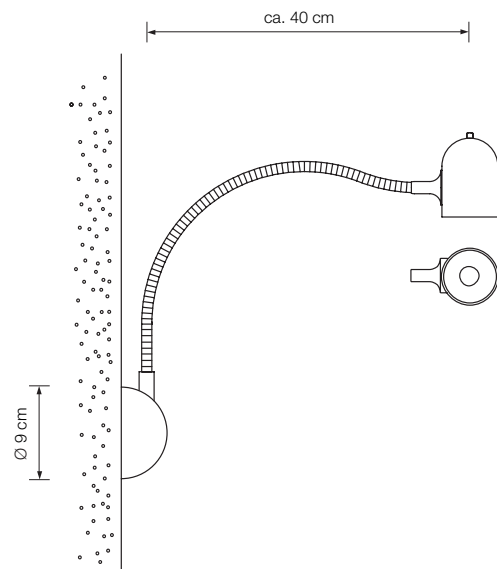

ERA 33

Wandleuchte

Designed by: Florian Schulz
Breite: 33 cm
Lichtdiffusor nach unten
Fassung: 2 x G9, max. 2 x 75 W / 230 V
Leuchtmittel: 2 x G9, 60 W inkl.
Dimmer: über Hausinstallation möglich*
Grundmaterial: Messing

ERA 33 – Ms poliert, lackiert
ERA 33 – Mt matt gebürstet, lackiert
ERA 33 – Ni vernickelt
ERA 33 – Nm vernickelt, matt gebürstet
ERA 33 – Cr verchromt
ERA 33 – Cu verkupfert, lackiert
ERA 33 – Cm verkupfert, matt gebürstet, lackiert
ERA 33 – Br brüniert, lackiert
ERA 33 – Bd dunkel brüniert, lackiert
ERA 33 – RAL individuelle Lackierung nach RAL Karte
auf Wunsch: zusätzliche Glasabdeckung nach oben
Bitte bei Bestellung angeben.

ERA 40

Wandleuchte

Designed by: Florian Schulz
Breite: 40 cm
Lichtdiffusor nach unten
Fassung: E27, max. 100 W
Leuchtmittel: 1 x E27, 14,5 W inkl.
Dimmer: über Hausinstallation möglich*
Grundmaterial: Messing

ERA 40 – Ms poliert, lackiert
ERA 40 – Mt matt gebürstet, lackiert
ERA 40 – Ni vernickelt
ERA 40 – Nm vernickelt, matt gebürstet
ERA 40 – Cr verchromt
ERA 40 – Cu verkupfert, lackiert
ERA 40 – Cm verkupfert, matt gebürstet, lackiert
ERA 40 – Br brüniert, lackiert
ERA 40 – Bd dunkel brüniert, lackiert
ERA 40 – RAL individuelle Lackierung nach RAL Karte
auf Wunsch: zusätzliche Glasabdeckung nach oben
Bitte bei Bestellung angeben.

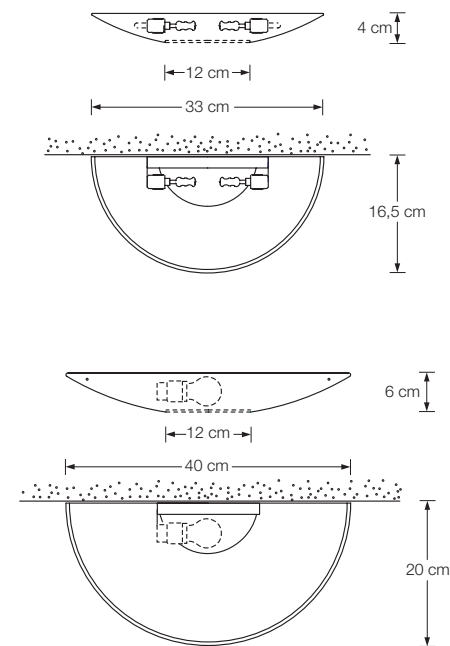

* Wir empfehlen (unverbindlich) folgende Dimmer Fabrikate:

- Jung 1731DD - Feller 40200 - Busch-Jaeger 64851U - Eltako EUD61NPL-230V
- Gira 540100 (System 3000) - Berker 85421100 - Kopp 8455



BLOC *Auslaufmodell. Solange Vorrat reicht.*

Wandleuchte

Designed by: Florian Schulz

Höhe: 5 cm

Breite: 32 cm

Tiefe: 4 cm

Leuchtmittel: 2 x LED 150 (ca. 12 Watt) inkl.
auswechselbar
ca. 1200 Lumen

Lichtfarbe: warmweiß 2700 K

Farbwiedergabe: > 90 Ra

Dimmer: über Hausinstallation möglich (*Standard*)*

Grundmaterial: Messing

BLOC – Ms poliert, lackiert

BLOC – Mt matt gebürstet, lackiert

BLOC – Ni vernickelt

BLOC – Nm vernickelt, matt gebürstet

BLOC – Cr verchromt

BLOC – Cu verkupfert, lackiert

BLOC – Cm verkupfert, matt gebürstet, lackiert

BLOC – Br brüniert, lackiert

BLOC – Bd dunkel brüniert, lackiert

BLOC – RAL individuelle Lackierung nach RAL Karte

* LUN-DALI 300 W oder Casambi Modul

Alternativ empfehlen wir (*unverbindlich*)

folgende Dimmer Fabrikate:

- Jung 1731DD
- Gira 540100 (*System 3000*)
- Feller 40200
- Berker 85421100
- Busch-Jaeger 64851U
- Kopp 8455
- Eitako EUD61NPL-230V

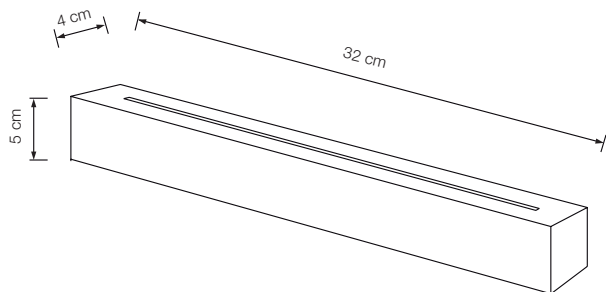

NOSTALGIA-D

Deckenleuchte

Designed by: Jens Schump

Höhe: ca. 92 cm

Schirm*: 2 x Seidenschirm

Farbe: weiß oder schwarz

Form: konisch oder gerade

Fassung: 2 x E27, max. 150 W

Leuchtmittel: 2 x E27 LED á 1055 Lumen,
7,8 W, 2700 °K, dimmbar

Dimmer: über Hausinstallation möglich (Standard)**

Grundmaterial: Messing

NOSTALGIA-D – Ms poliert, lackiert

NOSTALGIA-D – Mt matt gebürstet, lackiert

NOSTALGIA-D – Ni vernickelt

NOSTALGIA-D – Nm vernickelt, matt gebürstet

NOSTALGIA-D – Cr verchromt

NOSTALGIA-D – Cu verkupfert, lackiert

NOSTALGIA-D – Cm verkupfert, matt gebürstet, lackiert

NOSTALGIA-D – Br brüniert, lackiert

NOSTALGIA-D – Bd dunkel brüniert, lackiert

NOSTALGIA-D – RAL individuelle Lackierung nach RAL Karte

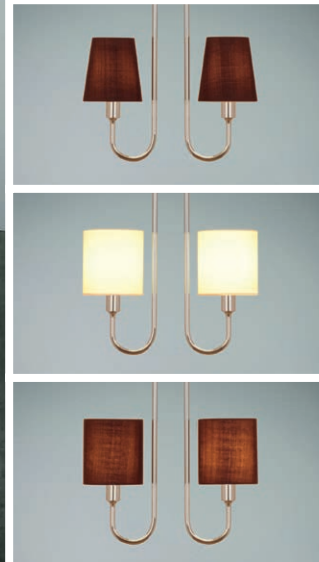

* Bitte gewünschte Farbe und Form bei Bestellung angeben.

Seide nach Musterkarte VS Manufaktur.

Bei allen Seidenschirmen besteht die Möglichkeit, dass Sie uns Ihren eigenen Stoff zukommen lassen und wir Ihren individuellen Schirm in unserer hauseigenen Manufaktur fertigen.

Bei Schirmfertigung aus anderem Material:

Mehrpreis nach Aufwand.

Stoffbedarf: 50 x 25 cm

** LUN-DALI 300 W oder Casambi Modul

Alternativ empfehlen wir (unverbindlich)

folgende Dimmer Fabrikate:

- Jung 1731DD

- Gira 540100 (System 3000)

- Feller 40200

- Berker 85421100

- Busch-Jaeger 64851U

- Kopp 8455

- Eitako EUD61NPL-230V

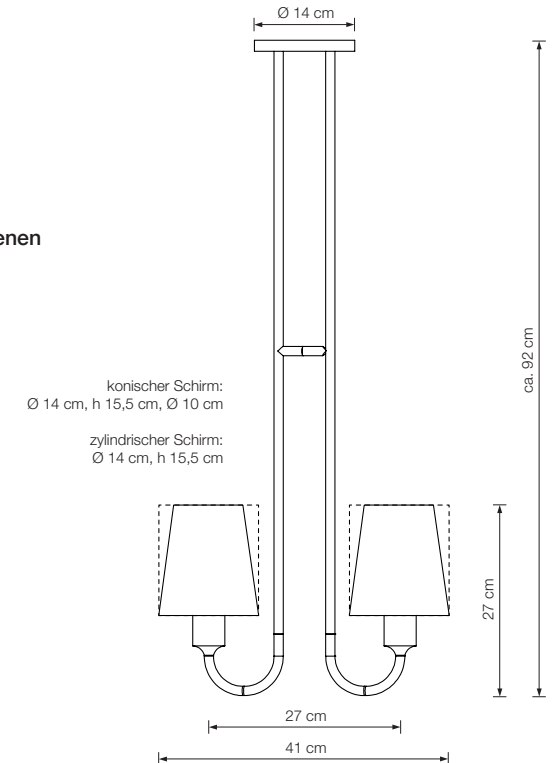

EREA 55

Deckenleuchte

Designed by: Florian Schulz

Höhe: Standard 60 cm
oder nach Angabe
(min. 40 cm bis max. 200 cm)
Schirm: Glas weiß-opal, Ø 55 cm
Fassung: 6 x E14, max. 6 x 60 W
Dimmer: über Hausinstallation möglich (Standard)*
Grundmaterial: Messing

EREA 55 – Ms poliert, lackiert
EREA 55 – Mt matt gebürstet, lackiert
EREA 55 – Ni vernickelt
EREA 55 – Nm vernickelt, matt gebürstet
EREA 55 – Cr verchromt
EREA 55 – Cu verkupfert, lackiert
EREA 55 – Cm verkupfert, matt gebürstet, lackiert
EREA 55 – Br brüniert, lackiert
EREA 55 – Bd dunkel brüniert, lackiert
EREA 55 – RAL individuelle Lackierung nach RAL Karte

EREA 80

Deckenleuchte

Designed by: Florian Schulz

Höhe: Standard 100 cm
oder nach Angabe
(min. 60 cm bis max. 200 cm)
Schirm: Glas weiß-opal, Ø 80 cm
Fassung: 6 x E27, max. 6 x 205 W
Dimmer: über Hausinstallation möglich (Standard)*
Grundmaterial: Messing

EREA 80 – Ms poliert, lackiert
EREA 80 – Mt matt gebürstet, lackiert
EREA 80 – Ni vernickelt
EREA 80 – Nm vernickelt, matt gebürstet
EREA 80 – Cr verchromt
EREA 80 – Cu verkupfert, lackiert
EREA 80 – Cm verkupfert, matt gebürstet, lackiert
EREA 80 – Br brüniert, lackiert
EREA 80 – Bd dunkel brüniert, lackiert
EREA 80 – RAL individuelle Lackierung nach RAL Karte

* LUN-DALI 300 W oder Casambi Modul

Alternativ empfehlen wir (unverbindlich)

folgende Dimmer Fabrikate:

- Jung 1731DD

- Gira 540100 (System 3000)

- Feller 40200

- Berker 85421100

- Busch-Jaeger 64851U

- Kopp 8455

- Eitako EUD61NPL-230V





SOLA 80

**Deckenleuchte
indirekt und
durch Glasdiffusor direkt strahlend**

Designed by: Florian Schulz

Höhe: von 36 – 65 cm verstellbar
Sonderlänge auf Anfrage
Schirm: Metall Ø 80 cm
Fassung: R7s, max. 500 W
Leuchtmittel: 1 x R7s inkl.
Dimmer: über Hausinstallation möglich (Standard)*
Grundmaterial: Messing

SOLA 80 – Ms poliert, lackiert
SOLA 80 – Mt matt gebürstet, lackiert
SOLA 80 – Ni vernickelt
SOLA 80 – Nm vernickelt, matt gebürstet
SOLA 80 – Cr verchromt
SOLA 80 – Cu verkupfert, lackiert
SOLA 80 – Cm verkupfert, matt gebürstet, lackiert
SOLA 80 – Br brüniert, lackiert
SOLA 80 – Bd dunkel brüniert, lackiert
SOLA 80 – RAL individuelle Lackierung nach RAL Karte

* LUN-DALI 300 W oder Casambi Modul

Alternativ empfehlen wir (unverbindlich)

folgende Dimmer Fabrikate:

- Jung 1731DD
- Gira 540100 (System 3000)
- Feller 40200
- Berker 85421100
- Busch-Jaeger 64851U
- Kopp 8455
- Eltako EUD61NPL-230V

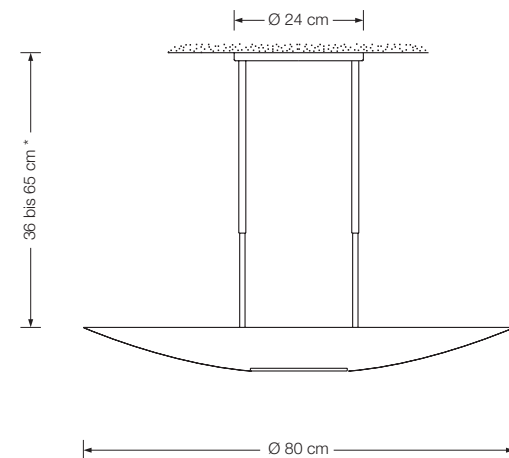

SELA 55

Deckenleuchte, indirektes Licht

Designed by: Florian Schulz

Schirm: Metall Ø 55 cm
Fassung: 5 x E27, max. 5 x 100 W
Dimmer: über Hausinstallation möglich (Standard)*
Grundmaterial: Messing

SELA 55 – Ms poliert, lackiert
SELA 55 – Mt matt gebürstet, lackiert
SELA 55 – Ni vernickelt
SELA 55 – Nm vernickelt, matt gebürstet
SELA 55 – Cr verchromt
SELA 55 – Cu verkupfert, lackiert
SELA 55 – Cm verkupfert, matt gebürstet, lackiert
SELA 55 – Br brüniert, lackiert
SELA 55 – Bd dunkel brüniert, lackiert
SELA 55 – RAL individuelle Lackierung nach RAL Karte
Auf Wunsch: 5 x E 27 LED-Leuchtmittel (75 W)
Bitte bei Bestellung angeben.

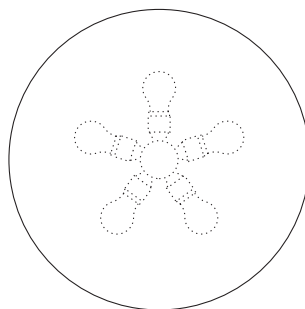
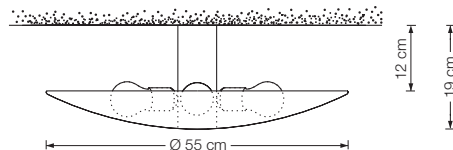

SELA 40

Deckenleuchte, indirektes Licht

Designed by: Florian Schulz

Schirm: Metall Ø 40 cm
Fassung: 5 x E14, max. 5 x 60 W
Dimmer: über Hausinstallation möglich (Standard)*
Grundmaterial: Messing

SELA 40 – Ms poliert, lackiert
SELA 40 – Mt matt gebürstet, lackiert
SELA 40 – Ni vernickelt
SELA 40 – Nm vernickelt, matt gebürstet
SELA 40 – Cr verchromt
SELA 40 – Cu verkupfert, lackiert
SELA 40 – Cm verkupfert, matt gebürstet, lackiert
SELA 40 – Br brüniert, lackiert
SELA 40 – Bd dunkel brüniert, lackiert
SELA 40 – RAL individuelle Lackierung nach RAL Karte
Auf Wunsch: 5 x E 14 LED-Leuchtmittel (60 W)
Bitte bei Bestellung angeben.

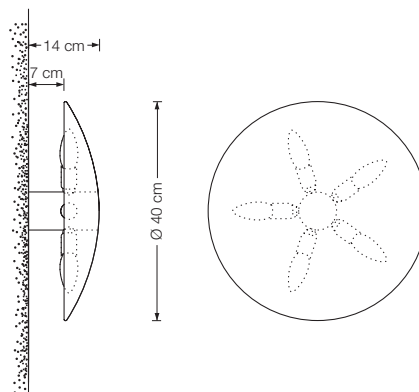

Sonderlängen (Wand- / Deckenabstand) auf Anfrage

* LUN-DALI 300 W oder Casambi Modul

Alternativ empfehlen wir (unverbindlich)

folgende Dimmer Fabrikate:

- Jung 1731DD
- Gira 540100 (System 3000)
- Feller 40200
- Berker 85421100
- Busch-Jaeger 64851U
- Kopp 8455
- Eltako EUD61NPL-230V





OLA 25

Deckenleuchte

Designed by: Florian Schulz

Höhe: 14 cm
 Schirm: Glas weiß-opal, Ø 25 cm
 Fassung: 2 x E27, max. 2 x 100 W
 Leuchtmittel: 2 x E27 LED á 1055 Lumen, 10,5 W inkl., dimmbar
 2700 °K, 10,5 W $\hat{=}$ 75 W
 Dimmer: über Hausinstallation möglich*
 Grundmaterial: Messing

OLA 25 – Ms poliert, lackiert
 OLA 25 – Mt matt gebürstet, lackiert
 OLA 25 – Ni vernickelt
 OLA 25 – Nm vernickelt, matt gebürstet
 OLA 25 – Cr verchromt
 OLA 25 – Cu verkupfert, lackiert
 OLA 25 – Cm verkupfert, matt gebürstet, lackiert
 OLA 25 – Br brüniert, lackiert
 OLA 25 – Bd dunkel brüniert, lackiert
 OLA 25 – RAL individuelle Lackierung nach RAL Karte

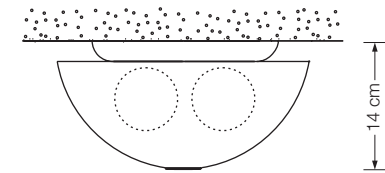

Ø 25 cm

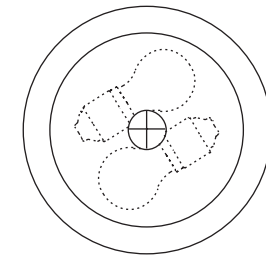

OLA 36

Deckenleuchte

Designed by: Florian Schulz

Höhe: 20 cm
 Schirm: Glas weiß-opal, Ø 36 cm
 Fassung: 3 x E27, max. 3 x 100 W
 Leuchtmittel: 3 x E27 LED á 1055 Lumen, 10,5 W inkl., dimmbar
 2700 °K, 10,5 W $\hat{=}$ 75 W
 Dimmer: über Hausinstallation möglich*
 Grundmaterial: Messing

OLA 36 – Ms poliert, lackiert
 OLA 36 – Mt matt gebürstet, lackiert
 OLA 36 – Ni vernickelt
 OLA 36 – Nm vernickelt, matt gebürstet
 OLA 36 – Cr verchromt
 OLA 36 – Cu verkupfert, lackiert
 OLA 36 – Cm verkupfert, matt gebürstet, lackiert
 OLA 36 – Br brüniert, lackiert
 OLA 36 – Bd dunkel brüniert, lackiert
 OLA 36 – RAL individuelle Lackierung nach RAL Karte

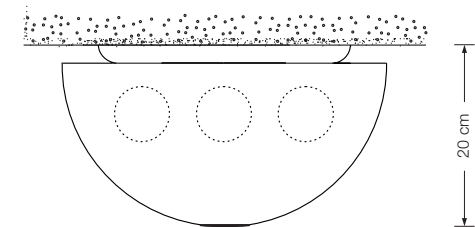

Ø 36 cm

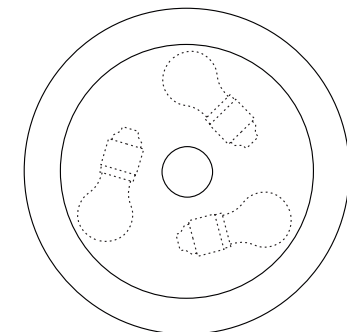

* LUN-DALI 300 W oder Casambi Modul

Alternativ empfehlen wir (unverbindlich)

folgende Dimmer Fabrikate:

- Jung 1731DD
 - Gira 540100 (System 3000)
 - Feller 40200
 - Berker 85421100
 - Busch-Jaeger 64851U
 - Kopp 8455
 - Eltako EUD61NPL-230V

GELA

Designed by: Florian Schulz
Schirm: Glas weiß-opal
Dimmer: über Hausinstallation möglich (Standard)*
Grundmaterial: Messing

GELA 40 Wand- / Deckenleuchte, Schirm Ø 40 cm

Fassung: 5 x E14, max. 5 x 60 W

GELA 40 – Ms poliert, lackiert
GELA 40 – Mt matt gebürstet, lackiert
GELA 40 – Ni vernickelt
GELA 40 – Nm vernickelt, matt gebürstet
GELA 40 – Cr verchromt
GELA 40 – Cu verkupfert, lackiert
GELA 40 – Cm verkupfert, matt gebürstet, lackiert
GELA 40 – Br brüniert, lackiert
GELA 40 – Bd dunkel brüniert, lackiert
GELA 40 – RAL individuelle Lackierung nach RAL Karte
Auf Wunsch: 5 x E14 LED-Leuchtmittel (60 W)
Bitte bei Bestellung angeben.

GELA 55 Deckenleuchte, Schirm Ø 55 cm

Fassung: 5 x E27, max. 5 x 100 W

GELA 55 – Ms poliert, lackiert
GELA 55 – Mt matt gebürstet, lackiert
GELA 55 – Ni vernickelt
GELA 55 – Nm vernickelt, matt gebürstet
GELA 55 – Cr verchromt
GELA 55 – Cu verkupfert, lackiert
GELA 55 – Cm verkupfert, matt gebürstet, lackiert
GELA 55 – Br brüniert, lackiert
GELA 55 – Bd dunkel brüniert, lackiert
GELA 55 – RAL individuelle Lackierung nach RAL Karte
Auf Wunsch: 5 x E27 LED-Leuchtmittel (75 W)
Bitte bei Bestellung angeben.

GELA 80 Deckenleuchte, Schirm Ø 80 cm

Fassung: 7 x E27, max. 7 x 100 W

GELA 80 – Ms poliert, lackiert
GELA 80 – Mt matt gebürstet, lackiert
GELA 80 – Ni vernickelt
GELA 80 – Nm vernickelt, matt gebürstet
GELA 80 – Cr verchromt
GELA 80 – Cu verkupfert, lackiert
GELA 80 – Cm verkupfert, matt gebürstet, lackiert
GELA 80 – Br brüniert, lackiert
GELA 80 – Bd dunkel brüniert, lackiert
GELA 80 – RAL individuelle Lackierung nach RAL Karte
Auf Wunsch: 7 x E27 LED-Leuchtmittel (75 W)
Bitte bei Bestellung angeben.

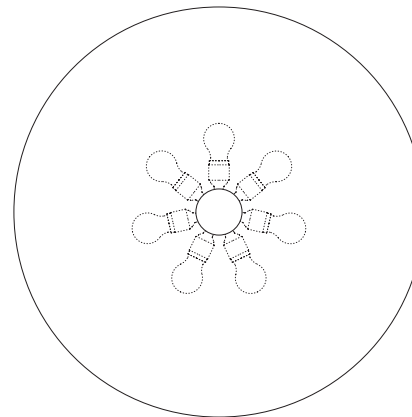
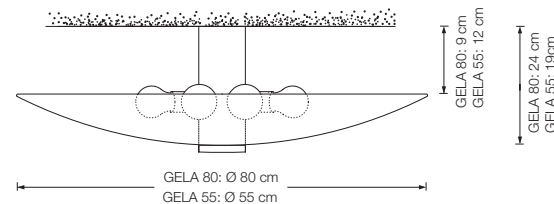

GELA 40

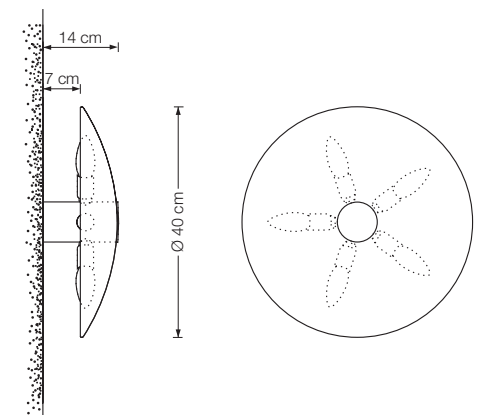

Sonderlängen (Wand- / Deckenabstand) auf Anfrage

* LUN-DALI 300 W oder Casambi Modul

Alternativ empfehlen wir (unverbindlich)

folgende Dimmer Fabrikate:

- Jung 1731DD
- Gira 540100 (System 3000)
- Feller 40200
- Berker 85421100
- Busch-Jaeger 64851U
- Kopp 8455
- Eltako EUD61NPL-230V



DUOS 36 P – Pendel

Pendelleuchte

Baldachin: Ø 12 cm
 Schirm: Metall, Ø 36 cm
 Fassung: E27, max. 100 W

DUOS 36 P – Ms poliert, lackiert
 DUOS 36 P – Mt matt gebürstet, lackiert
 DUOS 36 P – Ni vernickelt
 DUOS 36 P – Nm vernickelt, matt gebürstet
 DUOS 36 P – Cr verchromt
 DUOS 36 P – Cu verkupfert, lackiert
 DUOS 36 P – Cm verkupfert, matt gebürstet, lackiert
 DUOS 36 P – Br brüniert, lackiert
 DUOS 36 P – Bd dunkel brüniert, lackiert
 DUOS 36 P – RAL individuelle Lackierung nach RAL Karte



DUOS 36 M – Mittelzug

Pendelzugleuchte

Baldachin: Ø 9 cm
 Schirm: Metall, Ø 36 cm
 Fassung: E27, max. 100 W

DUOS 36 M – Ms poliert, lackiert
 DUOS 36 M – Mt matt gebürstet, lackiert
 DUOS 36 M – Ni vernickelt
 DUOS 36 M – Nm vernickelt, matt gebürstet
 DUOS 36 M – Cr verchromt
 DUOS 36 M – Cu verkupfert, lackiert
 DUOS 36 M – Cm verkupfert, matt gebürstet, lackiert
 DUOS 36 M – Br brüniert, lackiert
 DUOS 36 M – Bd dunkel brüniert, lackiert
 DUOS 36 M – RAL individuelle Lackierung nach RAL Karte



DUOS 36 S – Seitenzug

Pendelzugleuchte

Baldachin: Ø 7 cm
 Schirm: Metall, Ø 36 cm
 Fassung: E27, max. 100 W

DUOS 36 S – Ms poliert, lackiert
 DUOS 36 S – Mt matt gebürstet, lackiert
 DUOS 36 S – Ni vernickelt
 DUOS 36 S – Nm vernickelt, matt gebürstet
 DUOS 36 S – Cr verchromt
 DUOS 36 S – Cu verkupfert, lackiert
 DUOS 36 S – Cm verkupfert, matt gebürstet, lackiert
 DUOS 36 S – Br brüniert, lackiert
 DUOS 36 S – Bd dunkel brüniert, lackiert
 DUOS 36 S – RAL individuelle Lackierung nach RAL Karte



DUOS 36 R – Raumzug

Pendelzugleuchte

Schirm: Metall, Ø 36 cm
Fassung: E27, max. 100 W
Dimmer: integriert

DUOS 36 R – Ms poliert, lackiert
DUOS 36 R – Mt matt gebürstet, lackiert
DUOS 36 R – Ni vernickelt
DUOS 36 R – Nm vernickelt, matt gebürstet
DUOS 36 R – Cr verchromt
DUOS 36 R – Cu verkupfert, lackiert
DUOS 36 R – Cm verkupfert, matt gebürstet, lackiert
DUOS 36 R – Br brüniert, lackiert
DUOS 36 R – Bd dunkel brüniert, lackiert
DUOS 36 R – RAL individuelle Lackierung nach RAL Karte



DUOS 36 D – Doppelzug

Pendelzugleuchte

Baldachin: Ø 7 cm
Schirm: Metall, Ø 36 cm
Fassung: 2 x E27, max. 2 x 100 W

DUOS 36 D – Ms poliert, lackiert
DUOS 36 D – Mt matt gebürstet, lackiert
DUOS 36 D – Ni vernickelt
DUOS 36 D – Nm vernickelt, matt gebürstet
DUOS 36 D – Cr verchromt
DUOS 36 D – Cu verkupfert, lackiert
DUOS 36 D – Cm verkupfert, matt gebürstet, lackiert
DUOS 36 D – Br brüniert, lackiert
DUOS 36 D – Bd dunkel brüniert, lackiert
DUOS 36 D – RAL individuelle Lackierung nach RAL Karte

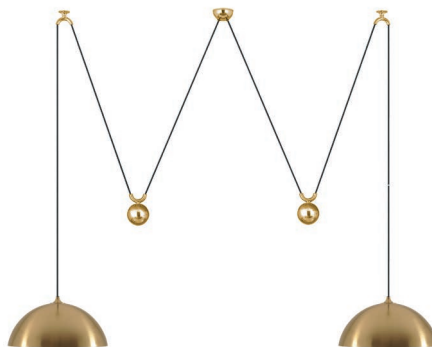

Designed by: Florian Schulz + Jens Schump
Grundmaterial: Messing

Textilkabel schwarz.

Auf Wunsch: weiß, braun, gold, silber.

Steuermodule bei Pendelleuchte, Mittel-,
Seiten- und Doppelzug möglich:

LUN-DALI 25 W (Baldachin Ø 12 cm)

Casambi Modul (Baldachin Ø 12 cm)

Alternativ empfehlen wir *(unverbindlich)*

folgende Dimmer Fabrikate:

- Jung 1731DD
- Gira 540100 (System 3000)
- Feller 40200
- Berker 85421100
- Busch-Jaeger 64851U
- Kopp 8455
- Eitako EUD61NPL-230V





POSA 36 P – Pendel

Pendelleuchte

Baldachin: Ø 12 cm
 Schirm: Glas weiß-opal, Ø 36 cm
 Fassung: E27, max. 100 W

POSA 36 P – Ms poliert, lackiert
 POSA 36 P – Mt matt gebürstet, lackiert
 POSA 36 P – Ni vernickelt
 POSA 36 P – Nm vernickelt, matt gebürstet
 POSA 36 P – Cr verchromt
 POSA 36 P – Cu verkupfert, lackiert
 POSA 36 P – Cm verkupfert, matt gebürstet, lackiert
 POSA 36 P – Br brüniert, lackiert
 POSA 36 P – Bd dunkel brüniert, lackiert
 POSA 36 P – RAL individuelle Lackierung nach RAL Karte



POSA 36 M – Mittelzug

Pendelzugleuchte

Baldachin: Ø 9 cm
 Schirm: Glas weiß-opal, Ø 36 cm
 Fassung: E27, max. 100 W

POSA 36 M – Ms poliert, lackiert
 POSA 36 M – Mt matt gebürstet, lackiert
 POSA 36 M – Ni vernickelt
 POSA 36 M – Nm vernickelt, matt gebürstet
 POSA 36 M – Cr verchromt
 POSA 36 M – Cu verkupfert, lackiert
 POSA 36 M – Cm verkupfert, matt gebürstet, lackiert
 POSA 36 M – Br brüniert, lackiert
 POSA 36 M – Bd dunkel brüniert, lackiert
 POSA 36 M – RAL individuelle Lackierung nach RAL Karte

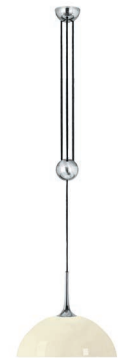

POSA 36 S – Seitenzug

Pendelzugleuchte

Baldachin: Ø 7 cm
 Schirm: Glas weiß-opal, Ø 36 cm
 Fassung: E27, max. 100 W

POSA 36 S – Ms poliert, lackiert
 POSA 36 S – Mt matt gebürstet, lackiert
 POSA 36 S – Ni vernickelt
 POSA 36 S – Nm vernickelt, matt gebürstet
 POSA 36 S – Cr verchromt
 POSA 36 S – Cu verkupfert, lackiert
 POSA 36 S – Cm verkupfert, matt gebürstet, lackiert
 POSA 36 S – Br brüniert, lackiert
 POSA 36 S – Bd dunkel brüniert, lackiert
 POSA 36 S – RAL individuelle Lackierung nach RAL Karte



POSA 36 R – Raumzug

Pendelzugleuchte

Schirm: Glas weiß-opal, Ø 36 cm
Fassung: E27, max. 100 W
Dimmer: integriert

POSA 36 R – Ms poliert, lackiert
POSA 36 R – Mt matt gebürstet, lackiert
POSA 36 R – N vernickelt
POSA 36 R – Nm vernickelt, matt gebürstet
POSA 36 R – Cr verchromt
POSA 36 R – Cu verkupfert, lackiert
POSA 36 R – Cm verkupfert, matt gebürstet, lackiert
POSA 36 R – Br brüniert, lackiert
POSA 36 R – Bd dunkel brüniert, lackiert
POSA 36 R – RAL individuelle Lackierung nach RAL Karte



POSA 36 D – Doppelzug

Pendelzugleuchte

Baldachin: Ø 7 cm
Schirm: Glas weiß-opal, Ø 36 cm
Fassung: 2 x E27, max. 2 x 100 W

POSA 36 D – Ms poliert, lackiert
POSA 36 D – Mt matt gebürstet, lackiert
POSA 36 D – Ni vernickelt
POSA 36 D – Nm vernickelt, matt gebürstet
POSA 36 D – Cr verchromt
POSA 36 D – Cu verkupfert, lackiert
POSA 36 D – Cm verkupfert, matt gebürstet, lackiert
POSA 36 D – Br brüniert, lackiert
POSA 36 D – Bd dunkel brüniert, lackiert
POSA 36 D – RAL individuelle Lackierung nach RAL Karte



Designed by: Florian Schulz + Jens Schump
Grundmaterial: Messing

Textilkabel schwarz.

Auf Wunsch: weiß, braun, gold, silber.

Steuermodule bei Pendelleuchte, Mittel-,

Seiten- und Doppelzug möglich:

LUN-DALI 25 W (Baldachin Ø 12 cm)

Casambi Modul (Baldachin Ø 12 cm)

Alternativ empfehlen wir (unverbindlich)

folgende Dimmer Fabrikate:

- Jung 1731DD
- Gira 540100 (System 3000)
- Feller 40200
- Berker 85421100
- Busch-Jaeger 64851U
- Kopp 8455
- Eitako EUD61NPL-230V





ONOS 55 P – Pendel

Pendelleuchte

Baldachin: Ø 12 cm
 Schirm: Metall Ø 55 cm, mit Blending
 Fassung: E27, max. 100 W

ONOS 55 P – Ms poliert, lackiert
 ONOS 55 P – Mt matt gebürstet, lackiert
 ONOS 55 P – Ni vernickelt
 ONOS 55 P – Nm vernickelt, matt gebürstet
 ONOS 55 P – Cr verchromt
 ONOS 55 P – Cu verkupfert, lackiert
 ONOS 55 P – Cm verkupfert, matt gebürstet, lackiert
 ONOS 55 P – Br brüniert, lackiert
 ONOS 55 P – Bd dunkel brüniert, lackiert
 ONOS 55 P – RAL individuelle Lackierung nach RAL Karte

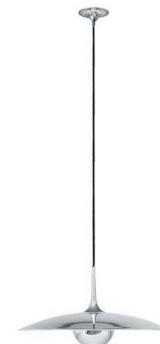

ONOS 55 M – Mittelzug

Pendelzugleuchte

Baldachin: Ø 9 cm
 Schirm: Metall Ø 55 cm, mit Blending
 Fassung: E27, max. 100 W

ONOS 55 M – Ms poliert, lackiert
 ONOS 55 M – Mt matt gebürstet, lackiert
 ONOS 55 M – Ni vernickelt
 ONOS 55 M – Nm vernickelt, matt gebürstet
 ONOS 55 M – Cr verchromt
 ONOS 55 M – Cu verkupfert, lackiert
 ONOS 55 M – Cm verkupfert, matt gebürstet, lackiert
 ONOS 55 M – Br brüniert, lackiert
 ONOS 55 M – Bd dunkel brüniert, lackiert
 ONOS 55 M – RAL individuelle Lackierung nach RAL Karte

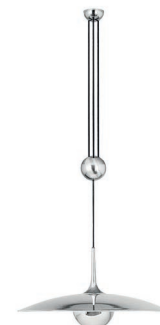

ONOS 55 S – Seitenzug

Pendelzugleuchte

Baldachin: Ø 7 cm
 Schirm: Metall Ø 55 cm, mit Blending
 Fassung: E27, max. 100 W

ONOS 55 S – Ms poliert, lackiert
 ONOS 55 S – Mt matt gebürstet, lackiert
 ONOS 55 S – Ni vernickelt
 ONOS 55 S – Nm vernickelt, matt gebürstet
 ONOS 55 S – Cr verchromt
 ONOS 55 S – Cu verkupfert, lackiert
 ONOS 55 S – Cm verkupfert, matt gebürstet, lackiert
 ONOS 55 S – Br brüniert, lackiert
 ONOS 55 S – Bd dunkel brüniert, lackiert
 ONOS 55 S – RAL individuelle Lackierung nach RAL Karte



ONOS 55 R – Raumzug

Pendelzugleuchte

Schirm: Metall Ø 55 cm, mit Blending
Fassung: E27, max. 100 W
Dimmer: integriert

ONOS 55 R – Ms poliert, lackiert
ONOS 55 R – Mt matt gebürstet, lackiert
ONOS 55 R – Ni vernickelt
ONOS 55 R – Nm vernickelt, matt gebürstet
ONOS 55 R – Cr verchromt
ONOS 55 R – Cu verkupfert, lackiert
ONOS 55 R – Cm verkupfert, matt gebürstet, lackiert
ONOS 55 R – Br brüniert, lackiert
ONOS 55 R – Bd dunkel brüniert, lackiert
ONOS 55 R – RAL individuelle Lackierung nach RAL Karte



ONOS 55 D – Doppelzug

Pendelzugleuchte

Baldachin: Ø 7 cm
Schirm: Metall Ø 55 cm, mit Blending
Fassung: 2 x E27, max. 2 x 100 W

ONOS 55 D – Ms poliert, lackiert
ONOS 55 D – Mt matt gebürstet, lackiert
ONOS 55 D – Ni vernickelt
ONOS 55 D – Nm vernickelt, matt gebürstet
ONOS 55 D – Cr verchromt
ONOS 55 D – Cu verkupfert, lackiert
ONOS 55 D – Cm verkupfert, matt gebürstet, lackiert
ONOS 55 D – Br brüniert, lackiert
ONOS 55 D – Bd dunkel brüniert, lackiert
ONOS 55 D – RAL individuelle Lackierung nach RAL Karte



Designed by: Florian Schulz + Jens Schump

Grundmaterial: Messing

Textilkabel schwarz.

Auf Wunsch: weiß, braun, gold, silber.

Steuermodule bei Pendelleuchte, Mittel-,

Seiten- und Doppelzug möglich:

LUN-DALI 25 W (Baldachin Ø 12 cm)

Casambi Modul (Baldachin Ø 12 cm)

Alternativ empfehlen wir (unverbindlich)

folgende Dimmer Fabrikate:

- Jung 1731DD
- Gira 540100 (System 3000)
- Feller 40200
- Berker 85421100
- Busch-Jaeger 64851U
- Kopp 8455
- Eitako EUD61NPL-230V





ONOS 40 P – Pendel

Pendelleuchte

Baldachin: Ø 12 cm
 Schirm: Metall Ø 40 cm, mit Blending
 Fassung: E27, max. 100 W

ONOS 40 P – Ms poliert, lackiert
 ONOS 40 P – Mt matt gebürstet, lackiert
 ONOS 40 P – Ni vernickelt
 ONOS 40 P – Nm vernickelt, matt gebürstet
 ONOS 40 P – Cr verchromt
 ONOS 40 P – Cu verkupfert, lackiert
 ONOS 40 P – Cm verkupfert, matt gebürstet, lackiert
 ONOS 40 P – Br brüniert, lackiert
 ONOS 40 P – Bd dunkel brüniert, lackiert
 ONOS 40 P – RAL individuelle Lackierung nach RAL Karte



ONOS 40 M – Mittelzug

Pendelzugleuchte

Baldachin: Ø 9 cm
 Schirm: Metall Ø 40 cm, mit Blending
 Fassung: E27, max. 100 W

ONOS 40 M – Ms poliert, lackiert
 ONOS 40 M – Mt matt gebürstet, lackiert
 ONOS 40 M – Ni vernickelt
 ONOS 40 M – Nm vernickelt, matt gebürstet
 ONOS 40 M – Cr verchromt
 ONOS 40 M – Cu verkupfert, lackiert
 ONOS 40 M – Cm verkupfert, matt gebürstet, lackiert
 ONOS 40 M – Br brüniert, lackiert
 ONOS 40 M – Bd dunkel brüniert, lackiert
 ONOS 40 M – RAL individuelle Lackierung nach RAL Karte

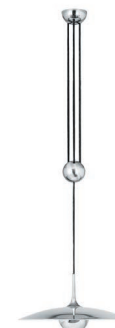

ONOS 40 S – Seitenzug

Pendelzugleuchte

Baldachin: Ø 7 cm
 Schirm: Metall Ø 40 cm, mit Blending
 Fassung: E27, max. 100 W

ONOS 40 S – Ms poliert, lackiert
 ONOS 40 S – Mt matt gebürstet, lackiert
 ONOS 40 S – Ni vernickelt
 ONOS 40 S – Nm vernickelt, matt gebürstet
 ONOS 40 S – Cr verchromt
 ONOS 40 S – Cu verkupfert, lackiert
 ONOS 40 S – Cm verkupfert, matt gebürstet, lackiert
 ONOS 40 S – Br brüniert, lackiert
 ONOS 40 S – Bd dunkel brüniert, lackiert
 ONOS 40 S – RAL individuelle Lackierung nach RAL Karte



ONOS 40 R – Raumzug

Pendelzugleuchte

Schirm: Metall Ø 40 cm, mit Blending
Fassung: E27, max. 100 W
Dimmer: integriert

ONOS 40 R – Ms poliert, lackiert
ONOS 40 R – Mt matt gebürstet, lackiert
ONOS 40 R – Ni vernickelt
ONOS 40 R – Nm vernickelt, matt gebürstet
ONOS 40 R – Cr verchromt
ONOS 40 R – Cu verkupfert, lackiert
ONOS 40 R – Cm verkupfert, matt gebürstet, lackiert
ONOS 40 R – Br brüniert, lackiert
ONOS 40 R – Bd dunkel brüniert, lackiert
ONOS 40 R – RAL individuelle Lackierung nach RAL Karte



ONOS 40 D – Doppelzug

Pendelzugleuchte

Baldachin: Ø 7 cm
Schirm: Metall Ø 40 cm, mit Blending
Fassung: 2 x E27, max. 2 x 100 W

ONOS 40 D – Ms poliert, lackiert
ONOS 40 D – Mt matt gebürstet, lackiert
ONOS 40 D – Ni vernickelt
ONOS 40 D – Nm vernickelt, matt gebürstet
ONOS 40 D – Cr verchromt
ONOS 40 D – Cu verkupfert, lackiert
ONOS 40 D – Cm verkupfert, matt gebürstet, lackiert
ONOS 40 D – Br brüniert, lackiert
ONOS 40 D – Bd dunkel brüniert, lackiert
ONOS 40 D – RAL individuelle Lackierung nach RAL Karte

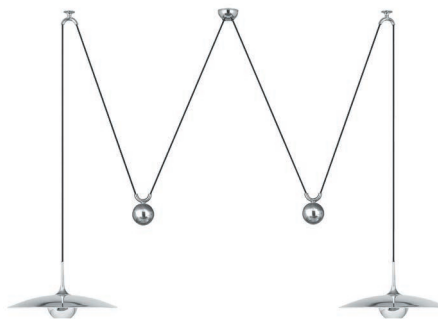

Designed by: Florian Schulz + Jens Schump
Grundmaterial: Messing

Textilkabel schwarz.

Auf Wunsch: weiß, braun, gold, silber.

Steuermodule bei Pendelleuchte, Mittel-,

Seiten- und Doppelzug möglich:

LUN-DALI 25 W (Baldachin Ø 12 cm)

Casambi Modul (Baldachin Ø 12 cm)

Alternativ empfehlen wir *(unverbindlich)*

folgende Dimmer Fabrikate:

- Jung 1731DD
- Gira 540100 (System 3000)
- Feller 40200
- Berker 85421100
- Busch-Jaeger 64851U
- Kopp 8455
- Eitako EUD61NPL-230V





SERPENTI

Pendelleuchte

Designed by: Jens Schump

Höhe: von 1,5 bis 2 m einstellbar (*Standard*)

Korpus: 200 cm lang, 30 cm breit, 4 cm hoch

Baldachin: 40 cm lang, 22 cm breit, 4,2 cm hoch

Leuchtmittel: LED-Band, 86,8 W, mit Diffusor
ca. 12300 Lumen

Lichtfarbe: warmweiß 2700 °K (*Standard*)

Farbwiedergabe: > 90 Ra

Dimmer: Gestensensor an beiden Enden (*Standard*)

Grundmaterial: Messing

SERPENTI – Ms poliert, lackiert

SERPENTI – Mt matt gebürstet, lackiert

SERPENTI – Ni vernickelt

SERPENTI – Nm vernickelt, matt gebürstet

SERPENTI – Cr verchromt

SERPENTI – Cu verkupfert, lackiert

SERPENTI – Cm verkupfert, matt gebürstet, lackiert

SERPENTI – Br brüniert, lackiert

SERPENTI – Bd dunkel brüniert, lackiert

SERPENTI – RAL individuelle Lackierung nach RAL Karte

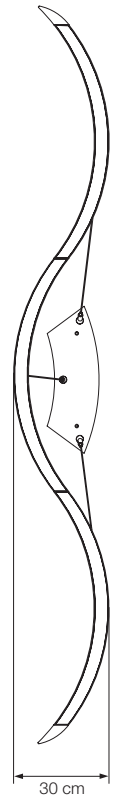
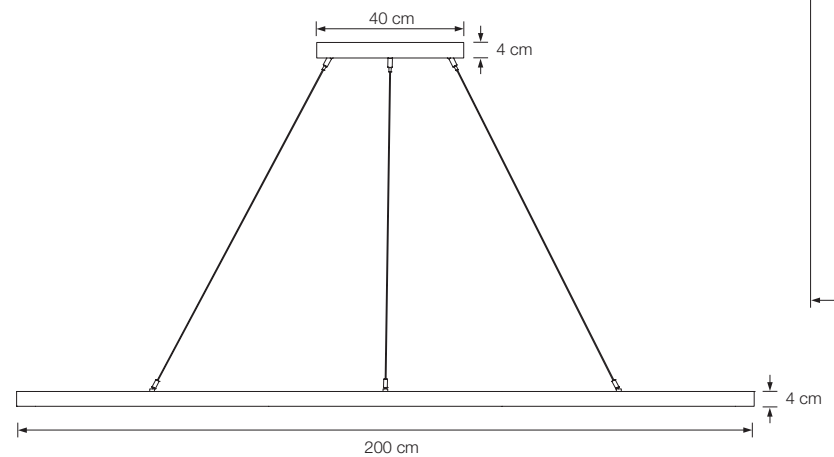

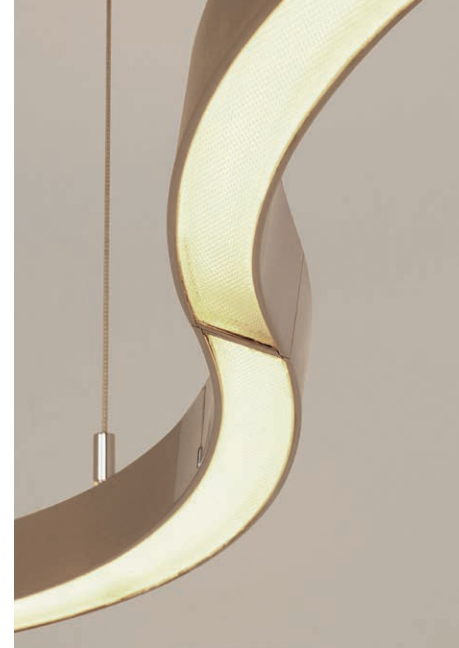



P80-1

Pendelleuchte, einzeln höhenverstellbar

Designed by: Jens Schump

Höhe: von 65 cm – 135 cm (Standard)*
 Baldachin: Ø 6 cm
 Schirm: Ø 8 cm, 16,5 cm hoch
 Leuchtmittel: 1 x LED (20 Watt) inkl.,
 2000 Lumen
 Lichtfarbe: Dim-to-Warm von 3100° – 1850 °K
 Farbwiedergabe: > 90 Ra
 Dimmer: über Hausinstallation möglich (Standard)**
 Grundmaterial: Messing

P80-1 – Ms poliert, lackiert
 P80-1 – Mt matt gebürstet, lackiert
 P80-1 – Ni vernickelt
 P80-1 – Nm vernickelt, matt gebürstet
 P80-1 – Cr verchromt
 P80-1 – Cu verkupfert, lackiert
 P80-1 – Cm verkupfert, matt gebürstet, lackiert
 P80-1 – Br brüniert, lackiert
 P80-1 – Bd dunkel brüniert, lackiert
 P80-1 – RAL individuelle Lackierung nach RAL Karte

P80-3

3-fach Pendelleuchte, einzeln höhenverstellbar

Designed by: Jens Schump

Höhe: 3 x von 65 cm – 135 cm (Standard)*
 Baldachin: 132 cm lang, 8 cm breit, 4 cm hoch
 Schirm: 3 x Ø 8 cm, 16,5 cm hoch
 Leuchtmittel: 3 x LED (3 x 20 Watt) inkl.,
 6000 Lumen
 Lichtfarbe: Dim-to-Warm von 3100° – 1850 °K
 Farbwiedergabe: > 90 Ra
 Dimmer: über Hausinstallation möglich (Standard)**
 Grundmaterial: Messing

P80-3 – Ms poliert, lackiert
 P80-3 – Mt matt gebürstet, lackiert
 P80-3 – Ni vernickelt
 P80-3 – Nm vernickelt, matt gebürstet
 P80-3 – Cr verchromt
 P80-3 – Cu verkupfert, lackiert
 P80-3 – Cm verkupfert, matt gebürstet, lackiert
 P80-3 – Br brüniert, lackiert
 P80-3 – Bd dunkel brüniert, lackiert
 P80-3 – RAL individuelle Lackierung nach RAL Karte



Höheneinstellung
 ohne Werkzeug!

* andere Abhängungen auf Anfrage

** LUN-DALI 300 W oder Casambi Modul

Alternativ empfehlen wir (unverbindlich)

folgende Dimmer Fabrikate:

- Jung 1731DD

- Gira 540100 (System 3000)

- Feller 40200

- Berker 85421100

- Busch-Jaeger 64851U

- Kopp 8455

- Etako EUD61NPL-230V





PEN 100

Pendelleuchte höhenverstellbar · beide Leuchtelemente drehbar (360°)

Designed by: Florian Schulz
Länge: 100 cm
Baldachin: 20 x 20 x 5 cm
Schirm: Ø 2,1 cm
Höhe: verstellbar von 80 bis 140 cm (*Standard*)*
Leuchtmittel: 2 x LED 150 (insg. ca. 12 Watt) inkl.
auswechselbar
ca. 1200 Lumen
Lichtfarbe: warmweiß 2700 K
Farbwiedergabe: > 90 Ra
Dimmer: über Hausinstallation möglich (*Standard*)**
Grundmaterial: Messing

PEN 100 – Ms poliert, lackiert
PEN 100 – Mt matt gebürstet, lackiert
PEN 100 – Ni vernickelt
PEN 100 – Nm vernickelt, matt gebürstet
PEN 100 – Cr verchromt
PEN 100 – Cu verkupfert, lackiert
PEN 100 – Cm verkupfert, matt gebürstet, lackiert
PEN 100 – Br brüniert, lackiert
PEN 100 – Bd dunkel brüniert, lackiert
PEN 100 – RAL individuelle Lackierung nach RAL Karte

PEN 100 / 121 / 142:

* Folgende Abhängungen möglich (*bitte bei Bestellung angeben*):

Gesamthöhe 105 – 200 cm

Gesamthöhe 130 – 250 cm

Andere Pendellängen auf Anfrage möglich.

** LUN-DALI 300 W oder Casambi Modul

Alternativ empfehlen wir (*unverbindlich*)

folgende Dimmer Fabrikate:

- Jung 1731DD
- Gira 540100 (*System 3000*)
- Feller 40200
- Berker 85421100
- Busch-Jaeger 64851U
- Kopp 8455
- Eltako EUD61NPL-230V

PEN 121

Pendelleuchte höhenverstellbar · 2 äußere Leuchtelemente drehbar (360°)

Designed by: Florian Schulz
Länge: 121 cm
Baldachin: 46,5 x 5 x 5 cm
Schirm: Ø 2,1 cm
Höhe: verstellbar von 80 bis 140 cm (Standard)*
Leuchtmittel: 3 x LED 150 (insg. ca. 24 Watt) inkl.
auswechselbar, ca. 2200 Lumen
Lichtfarbe: warmweiß 2700 K
Farbwiedergabe: > 90 Ra
Dimmer: über Hausinstallation möglich (Standard)**
Grundmaterial: Messing

PEN 121 – Ms poliert, lackiert
PEN 121 – Mt matt gebürstet, lackiert
PEN 121 – Ni vernickelt
PEN 121 – Nm vernickelt, matt gebürstet
PEN 121 – Cr verchromt
PEN 121 – Cu verkupfert, lackiert
PEN 121 – Cm verkupfert, matt gebürstet, lackiert
PEN 121 – Br brüniert, lackiert
PEN 121 – Bd dunkel brüniert, lackiert
PEN 121 – RAL individuelle Lackierung nach RAL Karte

PEN 142

Pendelleuchte höhenverstellbar · alle drei Leuchtelemente drehbar (360°)

Designed by: Florian Schulz
Länge: 142 cm
Baldachin: 53 x 5 x 5 cm
Schirm: Ø 2,1 cm
Höhe: verstellbar von 80 bis 140 cm (Standard)*
Leuchtmittel: 3 x LED 150 (insg. ca. 24 Watt) inkl.
auswechselbar, ca. 2200 Lumen
Lichtfarbe: warmweiß 2700 K
Farbwiedergabe: > 90 Ra
Dimmer: über Hausinstallation möglich (Standard)**
Grundmaterial: Messing

PEN 142 – Ms poliert, lackiert
PEN 142 – Mt matt gebürstet, lackiert
PEN 142 – Ni vernickelt
PEN 142 – Nm vernickelt, matt gebürstet
PEN 142 – Cr verchromt
PEN 142 – Cu verkupfert, lackiert
PEN 142 – Cm verkupfert, matt gebürstet, lackiert
PEN 142 – Br brüniert, lackiert
PEN 142 – Bd dunkel brüniert, lackiert
PEN 142 – RAL individuelle Lackierung nach RAL Karte





VS Manufaktur
Wahlwiesenstr. 1
D 71711 Steinheim an der Murr

Tel. +49 (0)7144 889 110 5
Fax +49 (0)7144 889 110 7

www.vs-manufaktur.de
info@vs-manufaktur.de

Modelländerungen in Konstruktion und Ausführung
behalten wir uns ausdrücklich vor.